

RADIATEUR À INERTIE SÈCHE

Guide d'utilisation



REF :

OCEAISH1000W

OCEAISH1500W

OCEAISH2000W

OCEADCC1000W

OCEADCC1500W

oceanic

CONSIGNES DE SÉCURITÉ

MERCI DE BIEN VOULOIR LIRE LES CONSIGNES DE SÉCURITÉ ATTENTIVEMENT AVANT D'UTILISER L'APPAREIL.

- Cet appareil peut être utilisé par des enfants âgés d'au moins 8 ans et par des personnes ayant des capacités physiques, sensorielles ou mentales réduites ou dénuées d'expérience ou de connaissance, s'ils (si elles) sont correctement surveillé(e)s ou si des instructions relatives à l'utilisation de l'appareil en toute sécurité leur ont été données et si les risques encourus ont été appréhendés. Les enfants ne doivent pas jouer avec l'appareil. Le nettoyage et l'entretien par l'utilisateur ne doivent pas être effectués par des enfants sans surveillance.
- Il convient de maintenir à distance les enfants de moins de 3 ans, à moins qu'ils ne soient sous une surveillance continue.
- Les enfants âgés entre 3 ans et 8 ans doivent uniquement mettre l'appareil en marche ou à l'arrêt, à condition que ce dernier ait été placé ou installé dans une position normale prévue et que ces enfants disposent d'une surveillance ou aient reçu des instructions quant à l'utilisation de l'appareil en toute sécurité et en comprenant bien les dangers potentiels.
- Les enfants âgés entre 3 ans et 8 ans ne doivent ni brancher, ni régler, ni nettoyer l'appareil, et ni réaliser l'entretien de l'utilisateur.

- **ATTENTION ! - Certaines parties de ce produit peuvent devenir très chaudes et provoquer des brûlures. Il faut prêter une attention particulière en présence d'enfants et de personnes vulnérables.**
- Si le câble d'alimentation est endommagé, il doit être remplacé par le fabricant, son service après-ventes ou des personnes de qualification similaire afin d'éviter un danger.
- L'appareil de chauffage ne doit pas être placé juste en dessous d'une prise de courant.



- **MISE EN GARDE:** Pour éviter une surchauffe, ne pas couvrir l'appareil.
- Ne pas utiliser l'appareil avec un programmateur, une minuterie, un système de commande à distance séparé ou tout autre dispositif qui met l'appareil sous tension automatiquement, car il y a risque de feu si l'appareil est recouvert ou placé de façon incorrecte.
- **ATTENTION !** Afin d'éviter tout danger dû au réarmement intempestif du coupe-circuit thermique, l'appareil ne doit pas être alimenté par l'intermédiaire d'un interrupteur externe, comme une minuterie, ou être connecté à un circuit qui est régulièrement mis sous tension et hors tension par le fournisseur d'électricité.
- Ce radiateur ne doit pas être jeté avec les ordures ménagères; il doit être apporté à un centre local de récupération et de recyclage des appareils électriques.
- L'appareil doit être installé de façon telle que les

interrupteurs et autres dispositifs de commande ne puissent pas être touchés par une personne dans une baignoire ou une douche.

- Un moyen de déconnexion du réseau d'alimentation ayant une distance d'ouverture des contacts de tous les pôles doit être prévu dans la canalisation fixe conformément aux règles d'installation.
- Avertissement: si cet appareil est installé dans une salle de bain, il doit être installé au minimum à 60 cm d'une baignoire ou d'une douche, conformément aux exigences de la norme française d'installation électrique NFC15-100.
- L'appareil doit être alimenté par l'intermédiaire d'un dispositif à courant différentiel résiduel (DDR) ayant un courant différentiel de fonctionnement assigné ne dépassant pas 30 mA.
- En ce qui concerne les informations détaillées sur la méthode de fixation et pour l'installation de l'appareil de chauffage destiné à être fixé par des vis ou d'autres moyens, se référer à la section "INSTALLATION".
- En ce qui concerne les informations détaillées sur le raccordement du câble électrique, se référer à la section "RACCORDEMENT ÉLECTRIQUE".

INSTALLATION

RECOMMANDATIONS IMPORTANTES A LIRE AVANT L'INSTALLATION

- Ne pas placer l'appareil juste en-dessous d'une prise de courant.
- Ne pas placer l'appareil dans une pièce humide ou à proximité d'un point d'eau.
- Ne pas utiliser l'appareil à l'extérieur.
- Ne pas installer l'appareil dans un courant d'air susceptible de perturber sa régulation.
- Ne pas placer l'appareil à proximité d'obstacle limitant la circulation de l'air autour.
- Fixer verticalement l'appareil au mur tel que décrit ci-dessous.
- Choisir des vis et chevilles adaptés aux matériaux du mur et au poids de l'appareil.

FIXATIONS

Pour accrocher votre chauffage au mur :

1. Choisissez un emplacement adéquat pour le chauffage. (Figure 1)
2. Démonter le support mural en desserrant la vis (pas dévisser, desserrer seulement) et en faisant glisser la tranche de métal hors du trou. Sortez le support en tirant vers le bas (Figure 2).
3. Vérifiez que le support est parfaitement horizontal avec un niveau à bulle, puis marquez l'emplacement des 4 trous de fixation sur le mur.

Percez les 4 trous dans le mur en utilisant une mèche adaptée au diamètre des chevilles. Insérez

les chevilles dans les trous, puis vissez solidement le support de fixation murale sur le mur. (Figure 3)

4. Placez le chauffage contre son support de fixation murale (Figure 4):

A: Positionnez le chauffage en sorte d'aligner ses trous de suspension inférieurs avec les crochets inférieurs du support de fixation murale.

B: Poussez le chauffage vers le bas jusqu'à ce que les crochets s'encastrent dans les trous.

C: Positionnez le chauffage en sorte d'aligner ses trous de suspension supérieurs avec les crochets supérieurs du support de fixation murale.

D: Tirer l'appareil vers le bas.

5. Faites glisser la tranche de métal dans le trou, et serrer la vis pour verrouiller le support mural. (Figure 5)

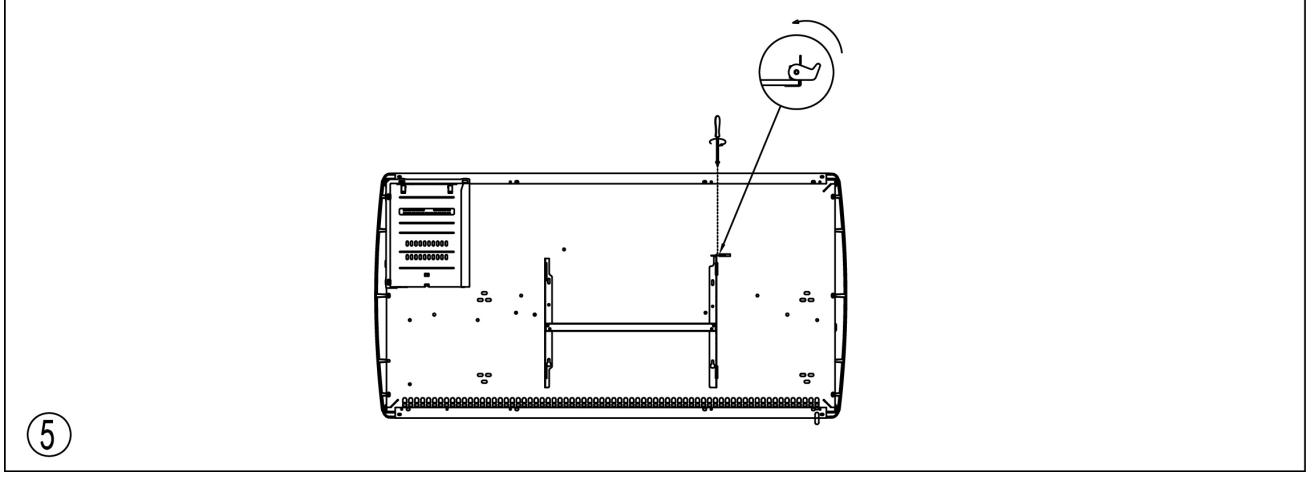
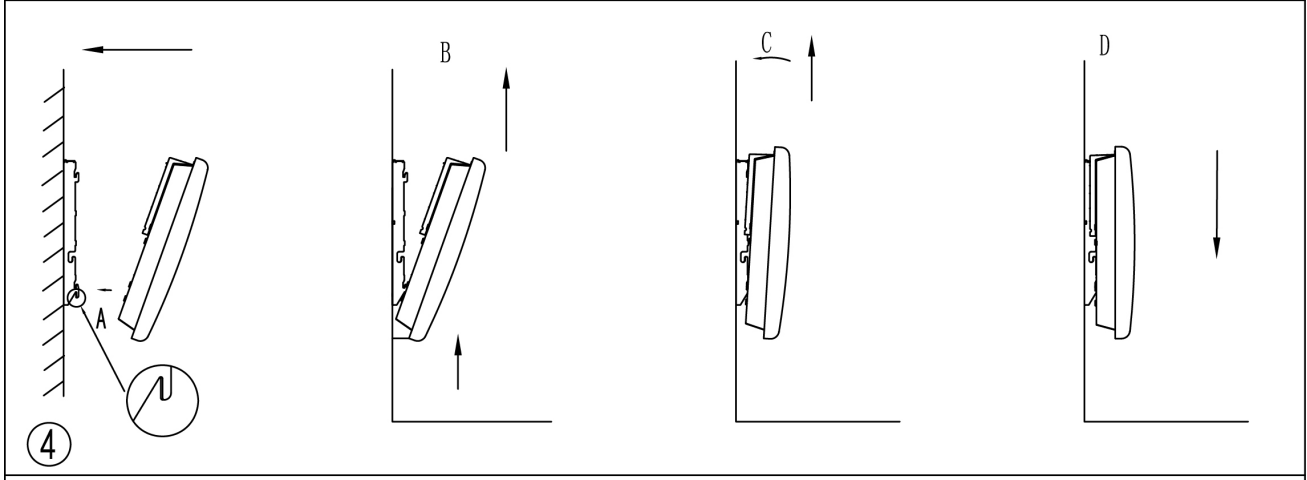
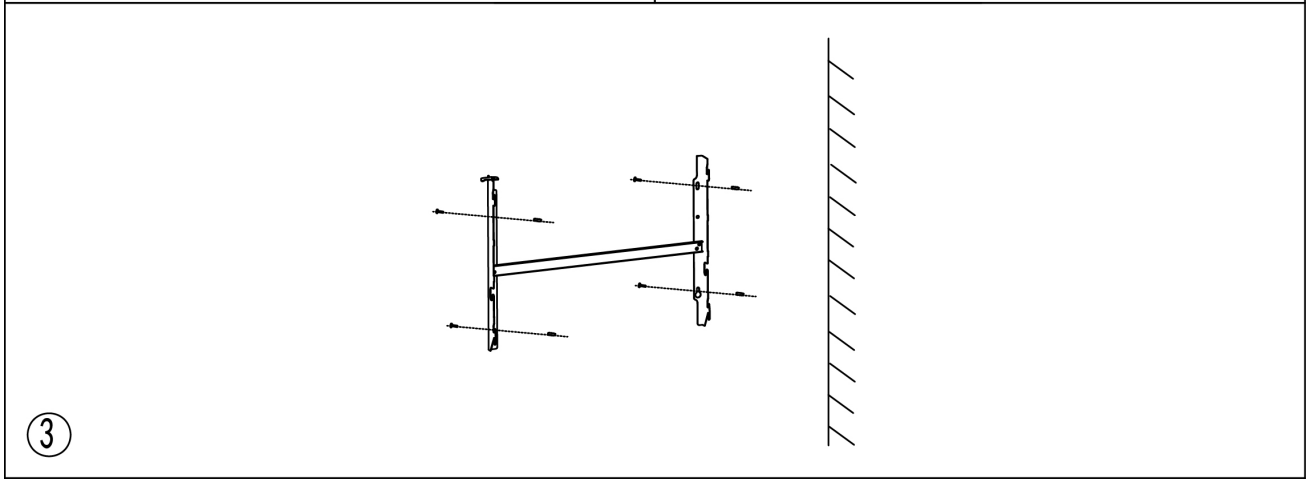
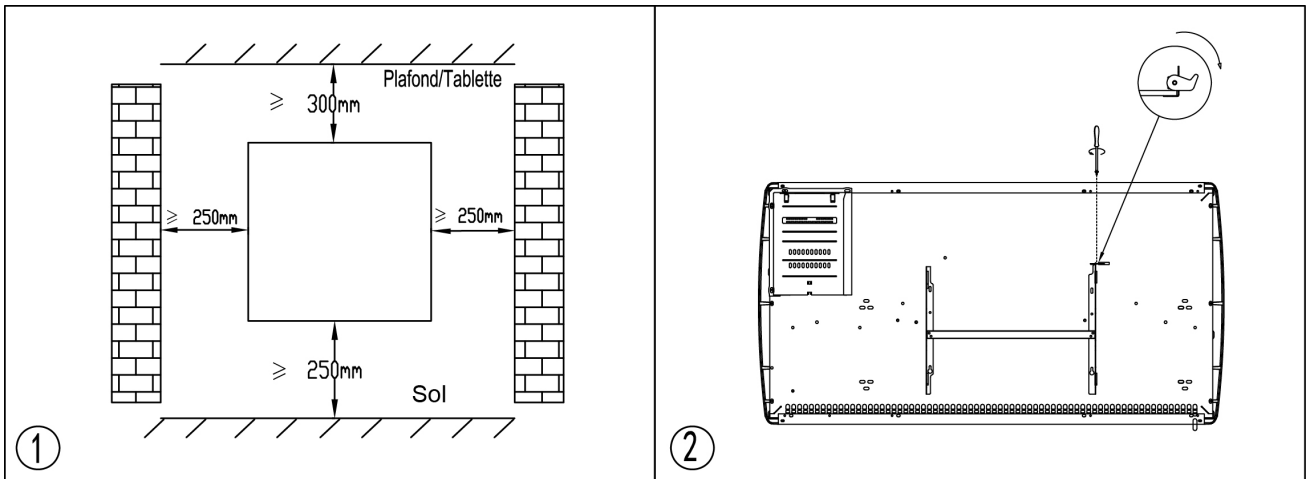

INSTALLATION DANS LA SALLE DE BAIN

Avertissement: Cet appareil peut être installé hors volume et dans le volume 2 conformément aux exigences de la norme française d'installation électrique NF C 15-100.

Note: Le schéma ci-dessous est donné uniquement à titre d'exemple.

Nous vous suggérons de contacter un électricien professionnel pour toute aide.

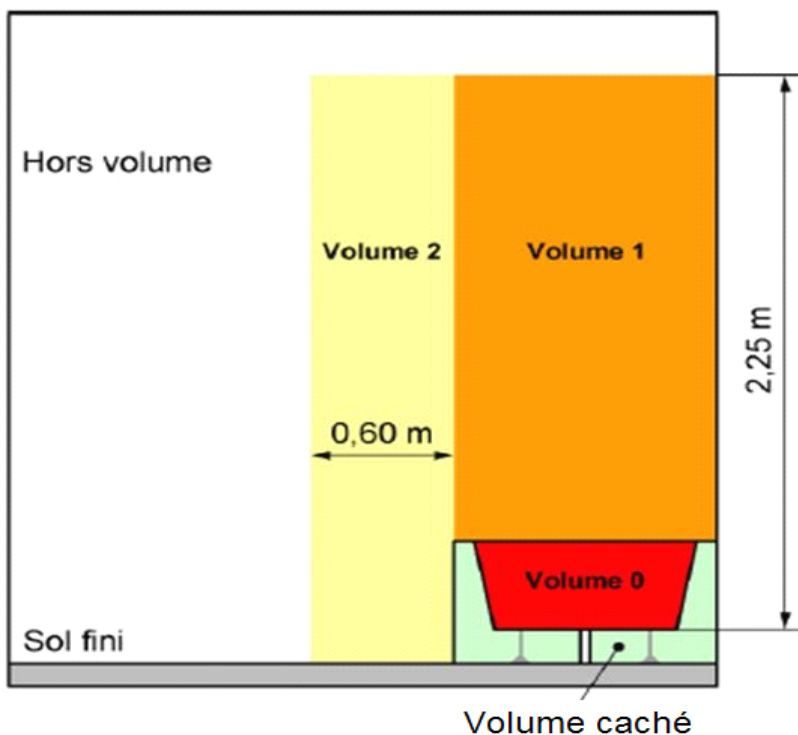

RACCORDEMENT ÉLECTRIQUE

ATTENTION : avant toute intervention, coupez l'électricité au disjoncteur principal.

- L'installation doit être réalisée dans les règles de l'art et être conforme aux normes en vigueur dans le pays (NFC15-100 en France).
- L'appareil doit être raccordé dans un boîtier mural normalisé placé à 25 cm au moins du sol.

- L'appareil ne doit pas être raccordé sur une prise murale avec une fiche secteur.
- L'appareil doit être alimenté par l'intermédiaire d'un dispositif à courant différentiel résiduel (DDR) ayant un courant différentiel de fonctionnement assigné ne dépassant pas 30 mA.
- L'appareil ne doit pas être raccordé au fil de terre (fil jaune et vert).

RACCORDEMENT ELECTRIQUE

Fil bleu ou gris clair connecté à Neutre (230V)

Fil marron ou rouge connecté à Phase (230V)

Fil noir connecter à Fil pilote. Fonction optionnelle à utiliser uniquement en cas de commande par un boitier pilote.

(Ne pas le connecter à la terre).

- En l'absence de fil pilote, isolez le bout dénudé du fil noir pour éviter tout contact électrique avec les autres fils ou la terre

ECRAN

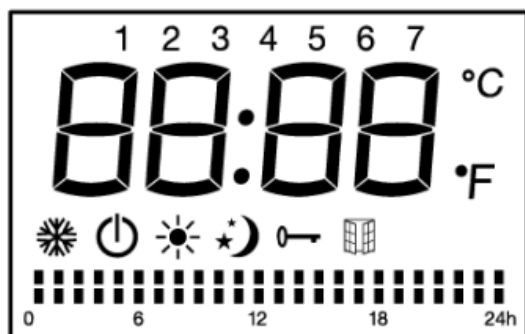

Fonctions des icônes sur l'écran LCD:

Symbole	Fonction
	Mode veille (l'appareil ne fonctionne pas mais est mis sous tension)
	Mode hors gel (l'appareil maintient la température ambiante à environ 7°C)
	Mode confort (réglage de la température souhaitée)
	Mode eco (maintient la température ECO qui est égale à la température de confort abaissée de 3,5°C. Ce mode permet de diminuer la température sans dérégler la température souhaitée dans le mode confort)
	Mode pilote (programmes quotidiens par programmeur fil pilote)
	Verrouillage du clavier
	La fonction détection automatique d'aération



Température (Degré Celsius)

Réglage personnalisé du mode:

- Mode Confort active
- Mode éco active
- Veille

TABLEAU DE COMMANDES











Bouton	Fonction
	Veille
PRG	Programmateur
	Détection automatique d'aération
M	Mode confort Mode économique Mode hors-gel P1/P2/P3/P

FUNCTIONNEMENT



1. Réglage de l'heure et du jour de la semaine

Après avoir connecté l'appareil à l'alimentation électrique et réglé l'horloge, le mode veille est activé. Vous pouvez appuyer sur le bouton veille pour accéder au mode confort.

2 méthodes différentes sont possibles pour régler l'heure :

- 1) Si l'appareil n'était pas branché à l'alimentation électrique, après le branchement l'heure apparaît à l'écran pour réglage. Appuyez sur  pour basculer entre les heures / minutes / jour de la semaine (1-7). Appuyez sur la touche  pour régler les heures / minutes / jour de la semaine. Appuyez sur le bouton  pour terminer le réglage et revenir au mode veille, sinon après 10 secondes sans action l'appareil retourne automatiquement en mode veille.
- 2) Si l'appareil est en fonctionnement et que vous souhaitez modifier le réglage de l'heure, appuyez en même temps sur les deux boutons  et  pour entrer dans le réglage de l'heure. Appuyez sur  pour basculer entre les heures / minutes / jour de la semaine (1-7). Appuyez sur la touche  pour régler les heures / minutes / jour de la semaine. Appuyez sur n'importe quel bouton à l'exception de  ou  pour enregistrer le réglage, sinon après 10 secondes sans action le réglage s'enregistre automatiquement.

2. Touche M

Appuyer sur la touche **M** pour changer de mode: Mode Confort , Mode Eco , Mode Hors-gel , les 3 programmes prédéfinis (P1/P2/P3), et pilote **P**.

Sous le mode Pilote **P**, réglez le chauffage à l'aide du programmateur externe. Lorsque le programmateur externe est configuré sur un autre mode, l'écran affiche:

Réglage du mode commande du pilote	Icone affichée
Mode Confort ☀	P ☀
Mode Confort ☀ -1	P-1 ☀
Mode Confort ☀ -2	P-2 ☀
Mode Eco ☆☾	P ☆☾
Mode Hors Gel ❄	P ❄
Mode Veille	P ⏻



Les 3 programmes prédéfinis sont détaillés ci-dessous:

Programme 1	Du lundi au dimanche	
Programme 2	Du lundi au vendredi	
	Samedi et dimanche	
Programme 3	Du lundi au vendredi	
	Samedi et dimanche	





3. Touche PRG

Appuyer sur la touche **PRG** pour choisir un des programmes.



En mode prg, appuyer sur la touche **PRG** pour basculer entre le "jour (1-7)" et le "mode de chauffage des différentes plages horaires (00h00-24h00)".

Sélectionner le jour (1-7) sur les touches  / .



Appuyer sur la touche **PRG** pour régler le "Mode de chauffage des différentes plages horaires (00h00-24h00)"

Lorsque vous réglez le "Mode de chauffage des différentes plages horaires (00h00-24h00)", appuyer sur  pour choisir l'heure, sur  pour choisir l'une des fonctions: confort , économique  ou veille , ou le réglage sera confirmé automatiquement après 30 secondes.



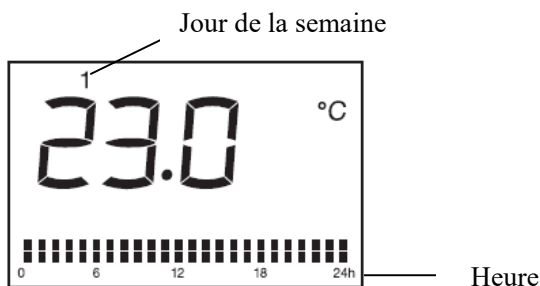



Par exemple: choisir jour 1, température de 23°C, temps de 12:00, Mode Confort pour 24 heures:

1. Appuyer sur la touche **PRG** pour choisir un des programmes prog. En mode prg, puis sur  /  pour choisir jour 1.



2. Appuyer sur la touche **PRG** à nouveau, appuyer sur  pour choisir l'heure, sur  pour choisir Mode Confort pour les 24 heures.
3. Après 30 secondes sans action le réglage est enregistré.

4. Température de consigne

Dans les modes confort , ou pilote **P** ou Eco  (à l'exclusion du mode hors-gel ) , appuyez sur  ou  pour choisir la température de consigne désirée. La plage de température pour le mode confort et mode pilote est entre 5°C et 29° et pour le mode Eco est entre 1,5°C et 25,5°C. La différence de température entre le mode ECO et le mode CONFORT est de 3,5°C. A chaque fois que vous appuyez sur les boutons pour régler la température, vous augmentez ou diminuez la température de 0,5°C. Appuyez sur un autre bouton à l'exception de  /  pour terminer le réglage, sinon après 5 secondes sans action le réglage est enregistré. Le thermostat règle la température de la pièce, lorsque la température de la pièce est supérieure à la température de consigne, le radiateur arrête de fonctionner.

5. Verrouillage clavier

Appuyer sur **M** pendant 3 secondes pour activer la fonction de verrouillage du clavier , pour déverrouiller, appuyer sur **M** à nouveau pendant 3 secondes.

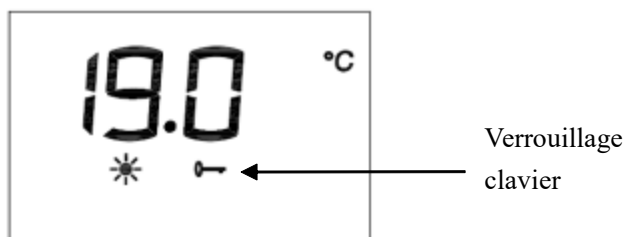

ATTENTION:

1. Le bouton de Veille  est encore disponible quand le verrouillage du clavier est activé.

2. Le clavier est déverrouillé si:

- 1) L'appareil est mis en veille en appuyant sur le bouton de Veille .
- 2) L'appareil n'est plus branché au secteur.

Il faut appuyer à nouveau sur la touche **M** pendant trois secondes pour activer la fonction du verrouillage du clavier.

6. La fonction détection automatique d'aération

Appuyez sur  pour entrer dans la fonction détection automatique d'aération. L'appareil entre dans le mode confort par défaut. L'appareil entre automatiquement dans le mode hors-gel quand il détecte que la température baisse significativement.

L'appareil entre automatiquement dans le mode confort quand il détecte que la température remonte. Vous pouvez appuyer sur M ou PRG pour choisir les autres modes ou appuyer sur le bouton Veille pour entrer dans ce mode.

REMARQUE: Sous la fonction détection automatique d'aération, le mode pilote n'est pas disponible.

7. En cas de coupure de courant

Tous les réglages ci-dessus de température, heure, date et programmes restent valides tant que l'alimentation électrique n'est pas coupée.

Après une coupure de courant, lors de la remise sous tension l'appareil se met en mode veille. Vous

pouvez appuyer sur le bouton  pour revenir dans le mode et à la température sélectionnés avant la coupure de courant.

L'appareil conserve uniquement en mémoire les paramètres : température et mode du thermostat. Lors de la remise sous tension, la date et l'heure devront impérativement être réglées afin de faire fonctionner les différents programmes P1/P2/P3/Personnalisé correctement.

CARACTERISTIQUES TECHNIQUES

Modèle / Réf	HT10PH / OCEAISH1000W HT10PHE / OCEADCC1000W	HT15PH / OCEAISH1500W HT15PHE / OCEADCC1500W	HT20PH / OCEAISH2000W
Tension nominale	230 V ~	230 V ~	230 V ~
Fréquence nominale	50 Hz	50 Hz	50 Hz
Puissance nominale	1000 W	1500 W	2000 W
Classe de protection	II	II	II
Protection IP	IPX4	IPX4	IPX4
Fil pilote	6 ordres	6 ordres	6 ordres

Exigences d'informations applicables aux dispositifs de chauffage décentralisés électriques

Référence(s) du modèle: HT10PH (Réf: OCEAISH1000W), HT10PHE (Réf:OCEADCC1000W)					
Caractéristique	Symbole	Valeur	Unité	Caractéristique	Unité
Puissance thermique				Type d'apport de chaleur, pour les dispositifs de chauffage décentralisés électriques à accumulation uniquement (sélectionner un seul type)	
Puissance thermique nominale	P_{nom}	0,57	kW	contrôle thermique manuel de la charge avec thermostat intégré	NA
Puissance thermique minimale (indicative)	P_{min}	0	kW	contrôle thermique manuel de la charge avec réception d'informations sur la température de la pièce et/ou extérieure	NA
Puissance thermique maximale continue	$P_{max,c}$	0,57	kW	contrôle thermique électronique de la charge avec réception d'informations sur la température de la pièce et/ou extérieure	NA
Consommation d'électricité auxiliaire				puissance thermique réglable par ventilateur	NA
À la puissance thermique nominale	e_{max}	0	kW	Type de contrôle de la puissance thermique/de la température de la pièce (sélectionner un seul type)	
À la puissance thermique minimale	e_{min}	0	kW	contrôle de la puissance thermique à un palier, pas de contrôle de la température de la pièce	[non]
En mode veille	e_{SB}	0	kW	contrôle à deux ou plusieurs paliers manuels, pas de contrôle de la température de la pièce	[non]
				contrôle de la température de la pièce avec	[non]

		thermostat mécanique	
		contrôle électronique de la température de la pièce	[non]
		contrôle électronique de la température de la pièce et programmateur journalier	[non]
		contrôle électronique de la température de la pièce et programmateur hebdomadaire	[oui]
		Autres options de contrôle (sélectionner une ou plusieurs options)	
		contrôle de la température de la pièce, avec détecteur de présence	[non]
		contrôle de la température de la pièce, avec détecteur de fenêtre ouverte	[oui]
		option contrôle à distance	[non]
		contrôle adaptatif de l'activation	[non]
		limitation de la durée d'activation	[non]
		capteur à globe noir	[non]
Coordonnées de contact	amc 123 quai Jules Guesde 94400 Vitry Sur Seine, France		

Exigences d'informations applicables aux dispositifs de chauffage décentralisés électriques

Référence(s) du modèle: HT15PH (Réf: OCEAISH1500W), HT15PHE (Réf:OCEADCC1500W)					
Caractéristique	Symbole	Valeur	Unité	Caractéristique	Unité
Puissance thermique				Type d'apport de chaleur, pour les dispositifs de chauffage décentralisés électriques à accumulation uniquement (sélectionner un seul type)	
Puissance thermique nominale	P_{nom}	0,86	kW	contrôle thermique manuel de la charge avec thermostat intégré	NA
Puissance thermique minimale (indicative)	P_{min}	0	kW	contrôle thermique manuel de la charge avec réception d'informations sur la température de la pièce et/ou extérieure	NA
Puissance thermique maximale continue	$P_{max,c}$	0,86	kW	contrôle thermique électronique de la charge avec réception d'informations sur la température de la pièce et/ou extérieure	NA

Consommation d'électricité auxiliaire				puissance thermique réglable par ventilateur	NA
À la puissance thermique nominale	eI_{max}	0	kW	Type de contrôle de la puissance thermique/de la température de la pièce (sélectionner un seul type)	
À la puissance thermique minimale	eI_{min}	0	kW	contrôle de la puissance thermique à un palier, pas de contrôle de la température de la pièce	[non]
En mode veille	eI_{SB}	0	kW	contrôle à deux ou plusieurs paliers manuels, pas de contrôle de la température de la pièce	[non]
				contrôle de la température de la pièce avec thermostat mécanique	[non]
				contrôle électronique de la température de la pièce	[non]
				contrôle électronique de la température de la pièce et programmeur journalier	[non]
				contrôle électronique de la température de la pièce et programmeur hebdomadaire	[oui]
				Autres options de contrôle (sélectionner une ou plusieurs options)	
				contrôle de la température de la pièce, avec détecteur de présence	[non]
				contrôle de la température de la pièce, avec détecteur de fenêtre ouverte	[oui]
				option contrôle à distance	[non]
				contrôle adaptatif de l'activation	[non]
				limitation de la durée d'activation	[non]
				capteur à globe noir	[non]
Coordonnées de contact	amc 123 quai Jules Guesde 94400 Vitry Sur Seine, France				

Exigences d'informations applicables aux dispositifs de chauffage décentralisés électriques

Référence(s) du modèle: HT20PH (Réf: OCEAISH2000W)

Caractéristique	Symbole	Valeur	Unité	Caractéristique	Unité
-----------------	---------	--------	-------	-----------------	-------

Puissance thermique				Type d'apport de chaleur, pour les dispositifs de chauffage décentralisés électriques à accumulation uniquement (sélectionner un seul type)	
Puissance thermique nominale	P_{nom}	1,13	kW	contrôle thermique manuel de la charge avec thermostat intégré	NA
Puissance thermique minimale (indicative)	P_{min}	0	kW	contrôle thermique manuel de la charge avec réception d'informations sur la température de la pièce et/ou extérieure	NA
Puissance thermique maximale continue	$P_{max,c}$	1,13	kW	contrôle thermique électronique de la charge avec réception d'informations sur la température de la pièce et/ou extérieure	NA
Consommation d'électricité auxiliaire				puissance thermique réglable par ventilateur	NA
À la puissance thermique nominale	eI_{max}	0	kW	Type de contrôle de la puissance thermique/de la température de la pièce (sélectionner un seul type)	
À la puissance thermique minimale	eI_{min}	0	kW	contrôle de la puissance thermique à un palier, pas de contrôle de la température de la pièce	[non]
En mode veille	eI_{SB}	0	kW	contrôle à deux ou plusieurs paliers manuels, pas de contrôle de la température de la pièce	[non]
				contrôle de la température de la pièce avec thermostat mécanique	[non]
				contrôle électronique de la température de la pièce	[non]
				contrôle électronique de la température de la pièce et programmateur journalier	[non]
				contrôle électronique de la température de la pièce et programmateur hebdomadaire	[oui]
				Autres options de contrôle (sélectionner une ou plusieurs options)	
				contrôle de la température de la pièce, avec détecteur de présence	[non]
				contrôle de la température de la pièce, avec détecteur de fenêtre ouverte	[oui]

		option contrôle à distance	[non]
		contrôle adaptatif de l'activation	[non]
		limitation de la durée d'activation	[non]
		capteur à globe noir	[non]
Coordonnées de contact	de	amc 123 quai Jules Guesde 94400 Vitry Sur Seine, France	

EN CAS DE PROBLÈMES

Problème	Solution
L'appareil ne chauffe pas	Vérifiez que les disjoncteurs de l'installation sont enclenchés, ou que le délesteur n'a pas coupé l'alimentation (si l'installation en comporte un).
	Sélectionnez le mode CONFORT.
	Augmentez le réglage de température.
L'appareil chauffe en permanence	Vérifiez que l'appareil n'est pas dans un courant d'air.
	Diminuez le réglage de température.

MAINTENANCE

1. Isolez toujours l'appareil de l'alimentation électrique et laissez-le refroidir avant toute opération de maintenance.
2. Utilisez un aspirateur pour enlever la poussière des grilles.
3. Nettoyez l'extérieur de l'appareil en l'essuyant avec un linge humide et en le séchant avec un linge sec. N'immergez jamais l'appareil dans l'eau et ne laissez jamais d'eau pénétrer dans l'appareil.

PROTECTION DE L'ENVIRONNEMENT



Ce produit est marqué du symbole du tri sélectif relatif aux déchets d'équipements électriques et électroniques. Cela signifie que ce produit ne doit pas être mis au rebut avec les déchets ménagers mais doit être pris en charge par un système de collecte sélective conformément à la directive européenne 2012/19/UE. Il sera ensuite soit recyclé soit démantelé afin de réduire les impacts sur l'environnement, les produits électriques et électroniques étant potentiellement dangereux pour l'environnement et la santé humaine en raison de la présence de substances dangereuses. Pour plus de renseignements, vous pouvez contacter votre administration locale ou régionale.

IMPORTE PAR

amc
123 quai Jules Guesde
94400 Vitry sur seine
France

LOT#: amc062018

oceanic

CE

