

Extel



CAM LEVO

Ed. 10/2015 V1

Type : JS-MN2



YouTube



LEVO

Ed. 10/2015 V1

Type : JS-V742N2

Installation und Bedienungsanleitung

Die aktuelle Version der Anleitung ist als Download in Farbe hier erhältlich:

www.cfi-extel.com



Fig. 1



1

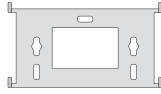

2



3



4

Fig. 2

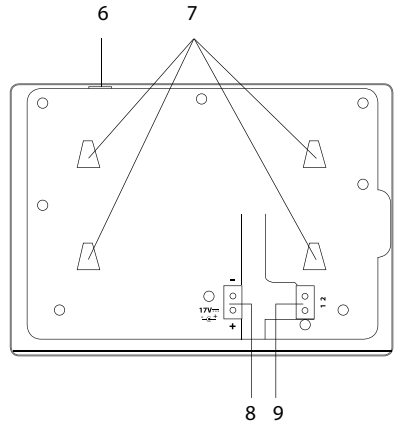
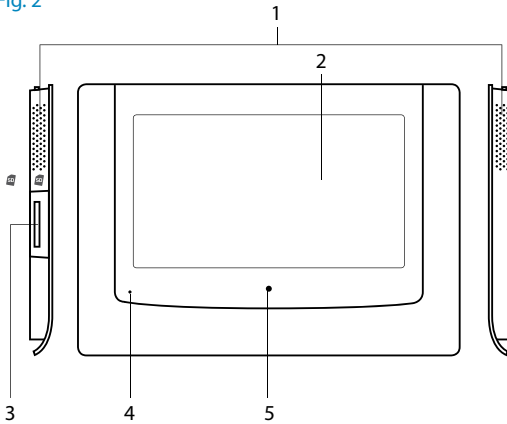
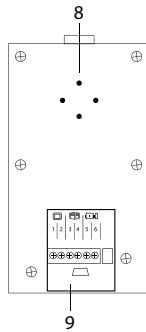
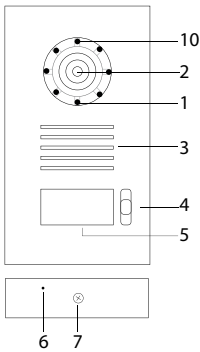

Fig. 3



CAM LEVO
(Optionen)

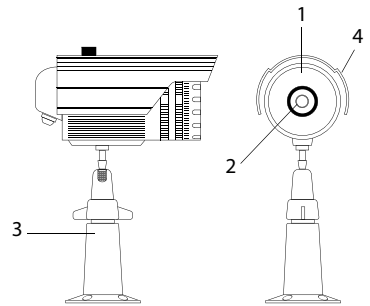
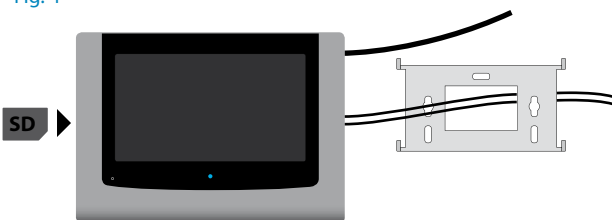

Fig. 4



1,60m

Fig. 5

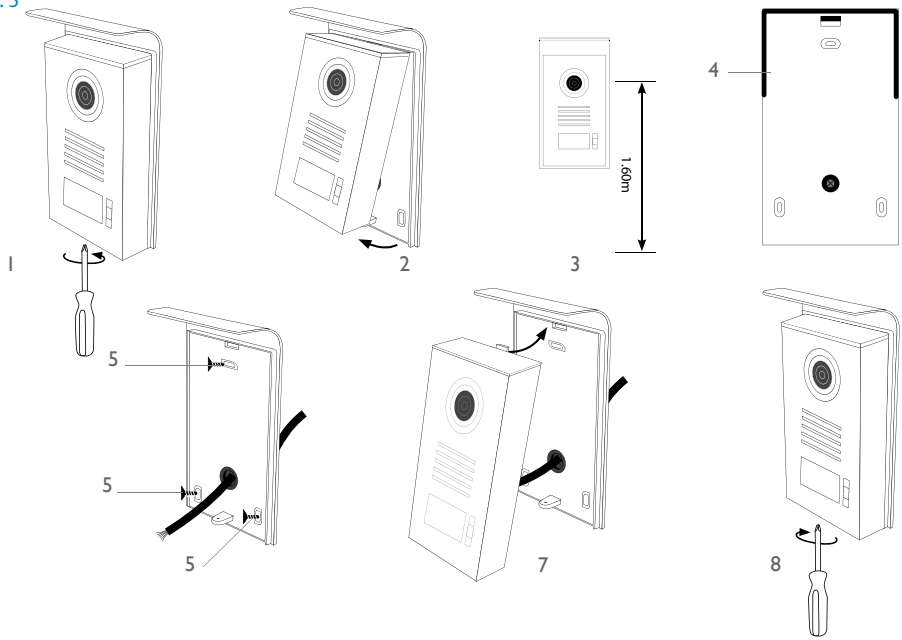
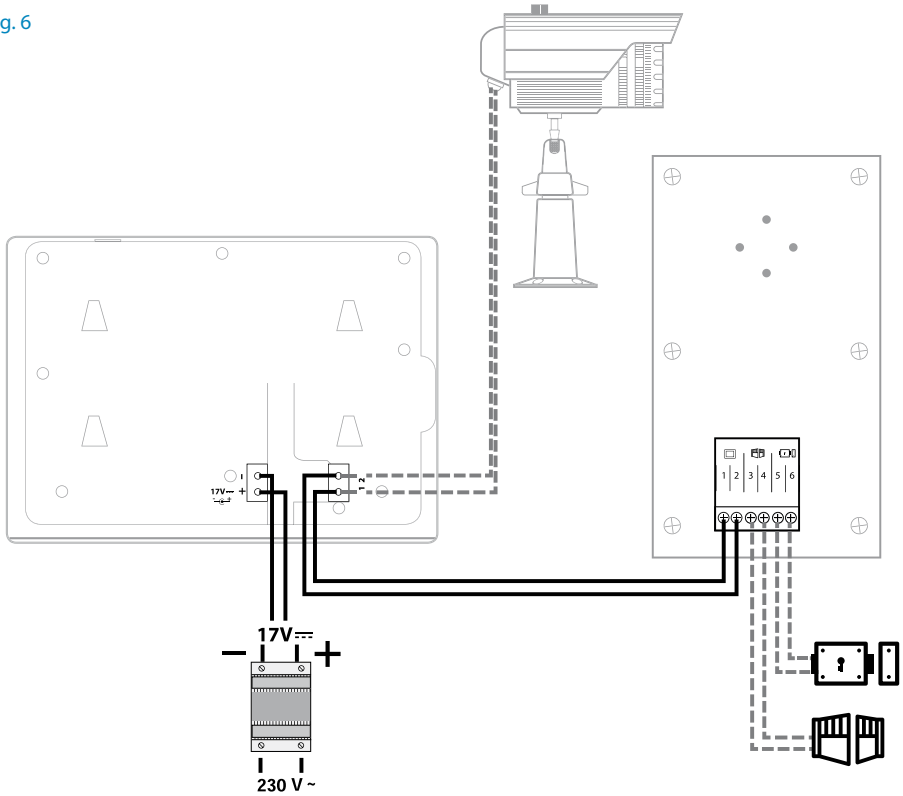

Fig. 6



1 SICHERHEITSHINWEISE	S.2
2 BESCHREIBUNG	S.2
3 NOMENKLATUR	S.2
a. Monitor	
b. Türsprechanlage	
c. Zusätzliche Kamera (Option)	
4 INSTALLATION	S.3
a. Installation der Türsprechanlage	
b. Installation des Monitors	
c. Installation der zusätzlichen Kamera (Option)	
5 VERKABELUNG	S.3
a. Anschluss eines Bildtelefons	
b. Anschluss eines Türöffners oder eines Elektroschlusses	
c. Anschluss einer Tormotorisierung	
d. Anschluss einer zusätzlichen Kamera (Option)	
6 BEDIENUNGSANLEITUNG	S.4
a. Allgemeines	
b. Reiter Einstellungen	
c. Reiter Bildtelefon	
d. Reiter Aufzeichnung über Gast	
7 TECHNISCHE EIGENSCHAFTEN	S.9
a. Monitor	
b. Stromversorgung	
c. Türsprechanlage	
d. Zusätzliche Kamera (Option)	
8 OPTIONEN	S.10
9 TECHNISCHE UNTERSTÜTZUNG - GARANTIE	S.10
10 SICHERHEITSMASSNAHMEN	S.11

1. SICHERHEITSHINWEISE

Wichtig!

- Bitte lesen Sie das Bedienhandbuch gründlich durch, ehe Sie dieses Produkt installieren oder verwenden.
- Wenn Sie dieses Produkt für andere installieren, denken Sie daran, das Handbuch oder eine Kopie davon beim Endnutzer zu lassen.

Hinweis:

- Die Komponenten dürfen nur von einer befugten Fachkraft demontiert werden.

Sicherheitsmaßnahmen:

- Für eine sichere Nutzung dieses Systems ist es besonders wichtig, dass die Installateure, Nutzer und Fachleute alle in diesem Handbuch aufgeführten Sicherheitsanweisungen befolgen.
- Sonderanweisungen und Gefahrensymbole sind ggf. auf den Komponenten angezeigt.

2. BESCHREIBUNG (Abb. 1)

- 1 • Monitor
- 2 • Wandhalterung
- 3 • Modulare Stromversorgung
- 4 • Türsprechanlage und Regenschutz

Allgemeines

Dieses Bildtelefon besteht aus einer Innen-Rücksprechanlage mit Bildschirm und einer Außenanlage mit Interphone und Kamera, sodass man mit dem an der Tür klingelnden Besucher sprechen und ihn sehen kann. Es ist einfach zu installieren, da für alle Funktionen nur 2 Kabel benötigt werden: Klingel, Videobild, Interphone, Steuerung des Türöffners und des Automatismus. Bitte lesen Sie diese Bedienungsanleitung aufmerksam durch, um das Produkt optimal nutzen zu können.

3. NOMENKLATUR

a. Monitor (Abb. 2)

1. Lautsprecher zum Hören des Besuchers im Bereich der Türsprechanlage
2. Kapazitiver Farb-Touchscreen 7" (18 cm)
3. Für eine SD-Karte (max. 32 GB), nicht mitgeliefert (**BITTE VERWENDEN SIE KEINE MIKRO-SD-KARTE + ADAPTER**)
4. Mikrofon zum Kommunizieren mit dem Besucher im Bereich der Türsprechanlage
5. Anzeige Stromversorgung (konstant leuchtende blaue LED) und Nachrichten in Abwesenheit (LED blinkt in blau)
6. Taste ON/OFF Bildschirm
7. Einkerbung für Bügel
8. Klemme für modulare Stromversorgung 17VDC
9. Nicht demontierbare Klemme für den Anschluss der Kabel

b. Türsprechanlage (Abb. 3)

1. IR-LED für eine bessere Sichtbarkeit in der Dämmerung (Leuchte mit dem bloßen Auge nicht erkennbar).
2. Objektiv C-MOS der Kamera (an der Rückseite der Türsprechanlage)
3. Lautsprecher, um den Wohnungseigentümer im Bereich des Monitors hören zu können
4. Klingelknopf: Wenn dieser Knopf gedrückt wird, ertönt der Klingelton im Inneren. Die Verbindung wird hergestellt zwischen dem Außenbereich (der Türsprechanlage) und dem Innenbereich (dem Monitor)
5. Beleuchtetes Namensschild (automatische Hintergrundbeleuchtung je nach Helligkeit der Umgebung). Zum Austausch des Etiketts des Namensschildes entnehmen Sie bitte vorsichtig den Plastikschutz mithilfe eines kleinen Schraubenziehers und schieben Sie das Namensschild heraus und hinein.
6. Mikrofon, um mit dem Wohnungseigentümer im Bereich des Monitors kommunizieren zu können
7. Befestigungsschraube
8. Löcher zur Anpassung des Objektivs der Kamera (an der Hinterseite der Türsprechanlage)
9. Nicht demontierbare Klemme für den Anschluss der Kabel
10. Dämmerungssensor (schaltet in der Dämmerung die IR-LEDs ein)

4. INSTALLATION

Hinweis: Sollten Sie Ihr Gerät vor der Einrichtung ausprobieren wollen, so sollten Sie darauf achten, dass sich dabei der Monitor und die Türsprechanlage nicht im gleichen Raum befinden, da die Gegensprechanlage ansonsten einen schrillen Ton von sich geben wird (der als Rückkopplung bekannte Larsen-Effekt).

a. Installation der Türsprechanlage (Abb. 5)

1. Lösen Sie die Schraube unter die Türsprechanlage
2. Kippen Sie die Türsprechanlage nach vorn
3. Das Objektiv der Anlage muss bei einer Höhe von ca. 1,60 m platziert werden.
4. Eine Silikondichtung* zwischen dem Regenschutz und der Mauer anbringen, um ein Eindringen von Wasser zu verhindern. *Verwenden Sie kein Silikon auf der Basis von Essigsäure (riecht nach Essig).
5. Regenschutz mit Hilfe der Schrauben stabil befestigen (5).
6. Schließen Sie die Kabel gemäß dem Anschlussplan an (Abb. 6).
7. Setzen Sie die Türsprechanlage mit den Regenschutz ein.
8. Die Befestigungsschraube wieder anziehen



Wichtig: Setzen Sie die Kamera keiner direkten Sonneneinstrahlung oder einer reflektierenden Oberfläche aus.

Hinweis: Es wird empfohlen, die Kabel in einer Schutzhülle zu verlegen, um sie vor Stößen und Witterungen zu schützen.

b. Installation des Monitors (Abb. 4)

1. Befestigen Sie die Wandhalterung (2) so, dass der Monitorbildschirm sich in ca. 1,60 m Höhe befindet.
2. Schließen Sie die 2 Kabel der Türsprechanlage und die 2 Stromkabel (Kap. 5.a) unter Beachtung des Anschlussplans an (Abb. 6 für eine Grundinstallation)
3. Platzieren Sie den Monitor an der Wandhalterung.
4. Schließen Sie die 230V~ Stromversorgung erst an dem modularen Adapter an (an einer Anlage, die den geltenden Vorschriften entspricht, für Frankreich NFC 15-100 für Frankreich), nachdem Sie die Türsprechanlage angeschlossen haben.

Achten Sie beim Anschluss der Stromversorgung auf die Polarität

c. Installation der zusätzlichen Kamera (Option)

- Schließen Sie die Kabel gemäß dem Anschlussplan an (Abb. 6)
- Suchen Sie einen geeigneten Platz für die Installation der Kamera aus.
- Achten Sie darauf, dass kein Element die Installation stört.
- Befestigen Sie die Wandhalterung mit den mitgelieferten Schrauben
- Schrauben Sie die Kamera an der Halterung fest
- Richten Sie die Kamera in die gewünschte Richtung aus und ziehen Sie die seitliche Halterungsschraube fest
- Schließen Sie die Kamera an das Bildtelefon-System an

5. VERKABELUNG

Um Risiken durch Parasiten und Fehlfunktionen zu vermeiden, lassen Sie bitte kein Kabel Ihres Bildtelefons zusammen mit Stromkabeln in derselben Hülle verlaufen.



Achtung: Die Kabel dürfen auf keinen Fall verdoppelt werden, um die Kabelabmessungen zu erhöhen.

a. Anschluss des Bildtelefons (Abb. 6)

Zu verwendendes Kabel:

- 2 Kabel 6 /10^{tel} bis zu 25 m
- 2 Kabel 1,5 mm² von 25 bis 100 m

1. Schließen Sie die Kabel ordnungsgemäß unter Beachtung des Schaltplans an (Abb. 6).
 2. Zum Anschluss der Kamera werden lediglich 2 Kabel für alle Funktionen benötigt: Klingel, Bildtelefon, Gegensprechanlage und Steuerung der Türöffnung (Türöffner und Automatismus).
- Klemme "1" des Bildschirms auf Klemme "1" der Türsprechanlage
 - Klemme "2" des Bildschirms auf Klemme "2" der Türsprechanlage

Wichtig:

- Schauen Sie bei der Verkabelung auf das Etikett, das auf der Rückseite des Monitors und hinten auf der Türsprechanlage klebt.

b. Anschluss eines Türöffners oder eines Elektroschlusses

Direkt an den Klemmen 5 und 6 auf der Rückseite der Türsprechanlage anschließen (es ist keine Polarität zu beachten).

Bitte beachten sie, dass diese Funktion nur aktiv ist, wenn der Bildschirm eingeschaltet ist. Wenn die Steuerung betätigt wird, kann ein Brummen ertönen.

Wichtig: Der Türöffner oder das Elektroschloss, das Sie installieren, muss unbedingt wie alle EXTEL-Referenzmodelle mit einem mechanischen Speicher ausgestattet sein. Schauen Sie bei der Verkabelung auf die Rückseite der Türsprechanlage .

c. Anschluss einer Tormotorisierung

Direkt an den Klemmen 3 und 4 auf der Rückseite der Türsprechanlage anschließen. Die Türsprechanlage verfügt über einen potenzialfreien Kontakt ohne Strom, der an den "Steuerungsdruckknopf" Ihres Automatismus angeschlossen wird.

Bitte beachten sie, dass diese Funktion nur aktiv ist, wenn der Bildschirm eingeschaltet ist. wenn die Steuerung betätigt wird, kann ein Brummen ertönen.

d. Anschluss einer zusätzlichen Kamera

Zu verwendendes Kabel:

- 2 Kabel 6 /10tel bis zu 25 m
- 2 Kabel 1,5 mm² von 25 bis 100 m

1. Schließen Sie die Kabel ordnungsgemäß unter Beachtung des Schaltplans an (Abb. 6).
2. Zum Anschluss der Kamera ist es nicht erforderlich, auf Polarität zu achten.
3. Die Kabel der Türsprechanlage und die Kabel der Kamera sind gemeinsam anzuschließen.

6. NUTZUNG

a. Allgemeines

Tippen Sie auf den Bildschirm, um ihn einzuschalten

Wenn der Monitor an das Stromnetz angeschlossen ist, muss der Startbildschirm erscheinen.

1. Datum im Format MM-TT-JJJJ
2. Uhrzeit
3. Reiter "Bildtelefon"
4. Reiter "Aufzeichnung über Gast"
5. Reiter "Einstellungen"



Die SD-Karte muss eingeführt werden, wenn der Monitor ausgeschaltet ist, ansonsten wird diese nicht erkannt.

b. Reiter Einstellungen

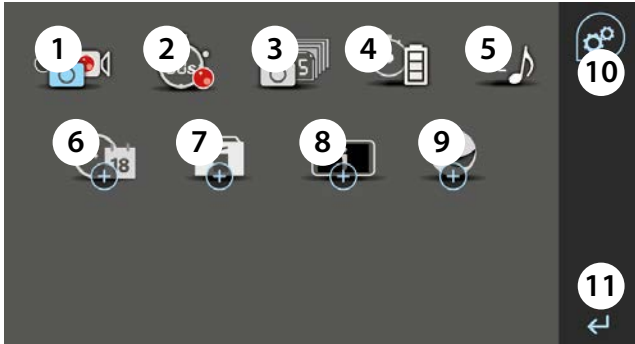

1. Wählen Sie zwischen Fotoaufnahme (blaues Foto-Icon), Videoaufnahme (blaues Kamera-Icon) oder keinen von beiden (Icons für Foto und Video sind weiß), entweder für Besuch in Abwesenheit oder für den Überwachungsmodus
2. Wählen Sie die Dauer der Videoaufnahme bei einem Besuch in Abwesenheit oder im Überwachungsmodus aus (10s oder 20s oder 30s)
3. Wählen Sie die Anzahl der Fotos aus, die bei einem Besuch in Abwesenheit oder im Überwachungsmodus erstellt werden sollen (1 oder 3 oder 5 Fotos)
4. Piktogramm Energiesparmodus eingeschaltet
5. Auswahl einer Melodie (von 6)
6. Einstellen von Datum und Uhrzeit



7. Löschen aller Daten (Manuell oder automatisch erstellte Fotos und Videos)

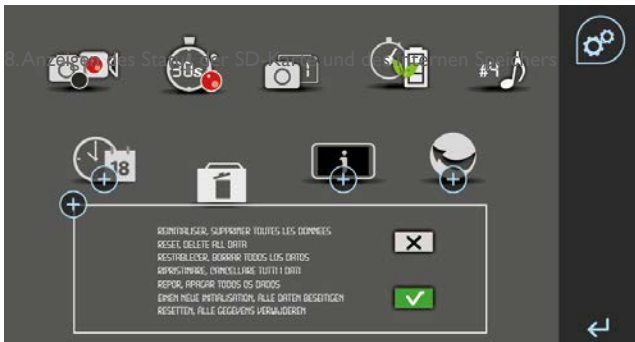

8. Anzeigen des Status der SD-Karte und des internen Speichers



9. Werkseinstellungen wiederherstellen



10. Aktueller Reiter (Piktogramm, keine Funktion)

11. Zurückkehren zur Startseite

c. Reiter Bildtelefon



1. Bild des Außenbereichs (Überwachung)

2. Taste Konversation starten/beenden, dann Rückkehr zum Startbildschirm. Ist grün eingekreist, wenn ein Gespräch besteht

3. Steuertaste des Türöffners. Ist grün eingekreist, wenn die Steuerung betätigt wird

4. Steuertaste des elektronischen Türschlosses oder Türöffners. Ist grün eingekreist, wenn die Steuerung betätigt wird

5. Icon, das anzeigt, von wo die angezeigten Bilder stammen; drücken Sie das Icon, um von der Türsprechanlage zur Kamera und umgekehrt zu schwenken



6. Einstellungen von Kontrast, Helligkeit und Klingellautstärke









7. Aktueller Speicherort (SD-Karte oder interner Speicher), hier SD-Karte.

8. Auswahl Foto/Aufzeichnung bei einem Besuch in Abwesenheit oder im Überwachungsmodus Das Icon stellt einen Fotoapparat dar, wenn Fotoaufnahme ausgewählt ist. Es stellt eine Videokamera dar, wenn Videoaufnahme ausgewählt ist. **Wichtig:** Videos werden immer auf Ihrer SD-Karte gespeichert.

9. Zurückkehren zur Startseite

Verwendung der Grundfunktionen des Bildtelefons

- Wenn der Knopf auf der Türsprechanlage gedrückt wird, ertönt ein akustisches Signal und der Monitor schaltet sich ein. Sie haben bis zu 30s, um auf das Klingeln zu reagieren. Wenn Sie nach den 30s nicht reagiert haben, wird dem Benutzer eine Nachricht über Besuch in Abwesenheit hinterlassen, wenn diese Funktion aktiviert wurde (siehe Kapitel "Besuch in Abwesenheit") Sobald der Besucher erkannt wurde, können Sie auf die Taste  drücken, um mit ihm zu kommunizieren Ein einmaliges Drücken der Taste reicht aus, um mit dem Besucher in Kontakt zu treten.
- Nach 120s wird das Gespräch unterbrochen und der Bildschirm schaltet auf den Startbildschirm. Wenn das Gespräch vor Ablauf der 120s beendet wird, drücken Sie auf die Taste , um das Gespräch zu beenden. Der Bildschirm schaltet zum Startbildschirm.
- Um das Bild wieder zu aktivieren, drücken Sie auf die Taste  auf dem Startbildschirm. Drücken Sie dann auf die Taste , um das Gespräch erneut für 120s zu starten.
- Betätigen Sie das elektrische Türschloss oder den Türöffner, indem Sie auf die Taste  drücken
- Betätigen Sie die Torautomatik, indem Sie auf die Taste  drücken

Besuch in Abwesenheit

Wenn der Knopf auf der Türsprechanlage gedrückt wird, ertönt ein akustisches Signal und der Monitor schaltet sich ein. Sie haben bis zu 30s, um auf das Klingeln zu reagieren. Wenn Sie nach den 30s nicht reagiert haben, wird auf dem Monitor eine Nachricht über Besuch in Abwesenheit hinterlassen, wenn diese Funktion aktiviert wurde.

- Sie können auswählen, dass bei einem Besuch in Abwesenheit ein Foto aufgenommen werden soll (siehe Abschnitt "Reiter Einstellungen"). In diesem Fall wird eine bestimmte Anzahl Fotos aufgenommen, die der Anzahl an Fotos entspricht, die Sie ausgewählt haben. Diese Fotos werden im internen Speicher der Kamera gespeichert, wenn keine SD-Karte eingeführt wurde. Ansonsten werden sie auf der SD-Karte gespeichert.
- Sie können ebenso auswählen, dass bei einem Besuch in Abwesenheit Videos aufgezeichnet werden sollen (siehe Abschnitt "Reiter Einstellungen"). In diesem Fall wird ein Video aufgezeichnet (10, 20, 30s je nach ausgewählter Einstellung). **Wichtig:** Videos werden immer auf Ihrer SD-Karte gespeichert.
- Bei aktivierter Nachricht über Besuch in Abwesenheit wird ein grünes Band mit einem Umschlag auf dem Startbildschirm angezeigt. Die neben dem Umschlag angezeigte Nummer steht für die Anzahl der Besuche in Abwesenheit. Des Weiteren blinkt die blaue LED unter dem Bildschirm, wodurch sie als optisches Signal dient, wenn der Bildschirm im Stand-By-Modus ist.



Drücken Sie auf das grüne Band, um zu den Nachrichten zu gelangen (Fotos oder Videos). Wenn diese Dateien angesehen wurden, verschwindet die Abwesenheitsnachricht und die blaue LED hört auf zu blinken.

Bildschirm auf Stand-By schalten

Wenn der Bildschirm in Stand-By versetzt wird, wird er in "Ruhezustand" versetzt, um Energie zu sparen und die Lebensdauer des Bildschirms zu verlängern. Dies kann manuell oder automatisch erfolgen. Bei einer Betätigung der Klingeltaste von außen wird der Bildschirm automatisch wieder eingeschaltet und schaltet direkt zum Fenster Bildtelefon, also auf Bilder des Besuchers.

Manueller Stand-By

Drücken Sie auf die Taste oben rechts am Monitor (6 Ab.2), um den Bildschirm in Stand-By-Modus zu versetzen. Drücken Sie erneut, um den Bildschirm einzuschalten oder tippen Sie den Bildschirm an.

Automatischer Stand-By

Die Funktion "Energie sparen" ist immer aktiviert, damit dieses System mit Ereignisspeicher nicht unnötig Energie verbraucht

- Wenn der Bildschirm länger als 35 Sekunden die Seite Einstellungen oder die Seite Multimedia anzeigt, schaltet er automatisch auf die Startseite zurück
- Wenn der Bildschirm die Startseite anzeigt, schaltet er automatisch nach 10 Sekunden in den Stand-By-Modus.
- Um den Stand-By-Modus zu beenden, brauchen Sie nur den Bildschirm antippen oder die Taste oben rechts am Monitor zu drücken.

d. Reiter Aufzeichnung über Gast



1. Aktueller Reiter (Piktogramm, keine Funktion)
2. Zugang zu Bildern (blaues Icon = ausgewähltes Verzeichnis)
3. Zugang zu Videos (ausgegrautes Icon = nicht ausgewähltes Verzeichnis)
4. Verzeichnis der Dateien, die bei einem Besuch in Abwesenheit automatisch aufgezeichnet wurden
5. Verzeichnis der Dateien, die bei einer Überwachung manuell aufgenommen wurden UND Dateien, die von einem externen Ort über die SD-Karte importiert wurden.



Anmerkung: Kompatibilität spielt keine Rolle, da Sie extern exportierte Videodatei auf LEVO nicht wiedergeben können.

6. Foto der ausgewählten Datei, drücken Sie darauf, um es als Vollbild anzuzeigen

Fahren Sie mit dem Finger von rechts nach links, um zum nächsten Foto überzugehen

7. Drücken Sie hier, um die Dateien vom internen Speicher auf die SD-Karte zu verschieben



8. Drücken Sie hier, um den gesamten gewählten Ordner zu löschen

9. Die im aktuellen Ordner verfügbaren Dateien

10. Drücken Sie hier, um zu den nächsten Dateien zu wechseln. Drücken Sie auf das rote Kreuz, um individuell zu löschen.

11. Zurückkehren zur Startseite

7. TECHNISCHE EIGENSCHAFTEN

Monitor (Art.: MN LEVO)

- Referenz: 810216
- Stromversorgung: 17V
- Bildschirm: 7" (18cm)
- Auflösung: 800 (H) × 480(V)
- Maße (mm) : 216 (L) × 152,8 (B) × 13,3 (H) mm
- Verfügbarer interner Speicher: 90 MB
- 1 Foto = ca. 600 KB
- 10s Film = ca. 3 MB

Stromversorgung (MODULO B)

Adapter 100-240 V~, 50/60Hz; 17V, 1,5A

Türsprechanlage (Art.: PL LEVO)

- Referenz: 820216
- Kamera C-MOS Farbe: ¼ Zoll 700 TVL
- Aufnahmewinkel: 102° H 75° V
- Schwenkbares Objektiv
- Sensibilität: 0,5 Lux (mit IR-LED)
- Betriebstemperatur (ungefähr): -15 °C bis +50 °C
- Schutzklasse: IP44
- Abmessungen mit Regenschutz (mm): 186 (L) × 100 (B) × 45 (T) mm

Zusätzliche Kamea (Art.: CAM LEVO)

- Referenz: 720219
- Kamera C-MOS Farbe: ¼ Zoll 700 TVL
- Aufnahmewinkel: 92 H 68 V
- Sensibilität: 0,5 Lux (mit IR-LED)
- Betriebstemperatur (ungefähr): - 15 °C bis + 50 °C
- Schutzklasse: IP65

8.OPTIONEN

- Alle elektrischen Extel-Verschlussklappen
- Alle Extel-Elektroschlösser
- Alle Extel-Motorisierungen
- Die zusätzliche Kamera CAM LEVO

9. TECHNISCHE UNTERSTÜTZUNG - GARANTIE

Störung	Ursache	Lösungen
• Der Monitor lässt sich nicht einschalten	• Der Monitor wird nicht mit Strom versorgt	• Überprüfen Sie, dass bei der Stromversorgung die Polarität korrekt ist.
• Schlechtes Bild und/oder Ton	• Umgebung • Anlage oder Störung	• Überprüfen Sie, ob die verwendeten Kabel die richtige Stärke haben und, ob die Verbindungskabel mit dem Bildtelefon nicht in derselben Kabelhülle verlaufen, wie die 230V-Kabel. • Wie empfehlen, die ordnungsgemäße Funktion Ihres Produkts in einem Test über eine kurze Distanz zu überprüfen
• Bild zu hell	• Position der Kamera	• Setzen Sie das Kameraobjektiv nicht direkter Sonneneinstrahlung oder einer reflektierenden Oberfläche aus. • Zurücksetzen der Einstellungen
• Die SD-Karte wird nicht erkannt	• Ordner werden nicht angelegt	• BEIM 1. Einführen muss unbedingt für 5 Sekunden die Stromzufuhr unterbrochen werden
• Bild ist nicht lesbar oder eingefroren	• Kabel nicht angeschlossen (im Freien) oder Kamera ist nicht angeschlossen	• Verbindungen überprüfen
• Kein Aufzeichnen des Videos nach einem Klingeln	• Einstellungen • SD-Karte	• Überprüfen Sie den Aufzeichnungsmodus Kap. 6d • Überprüfen Sie das Vorhandensein der SD-Karte

Bei Bedarf steht Ihnen unser Fachpersonal zur Verfügung:

Die aktuelle Version der Anleitung ist als Download in Farbe hier erhältlich: www.cfi-extel.com

HOTLINE: +352 26302353 sav@benelom.com

GARANTIEBEDINGUNGEN

Auf dieses Gerät gibt es eine Garantie, die Teile und Arbeitskräfte werden in unseren Werkstätten bereitgestellt. Von der Garantie nicht abgedeckt sind: Verbrauchsgegenstände (Batterien, Akkus etc.) und Schäden infolge von unsachgemäßer Nutzung, Fremdeingriffen, Beschädigungen durch Aufprall oder elektrischen Schlag, Herunterfallen oder Witterungen.

- Öffnen Sie das Gerät nicht, da dies zum Verfall der Garantie führt.
- Wenn Sie das Gerät an den Kundendienst zurückschicken müssen, schützen Sie den Bildschirm vor Kratzern.
- Nur mit einem sanften Tuch reinigen, keine Lösungsmittel verwenden. Durch Demontage der Teile erlischt die Garantie. Vor der Reinigung den Stecker ziehen oder die Spannung vom Gerät nehmen.

 **Achtung:** Verwenden Sie keine Reinigungsmittel oder Essenzen, die Carbonsäure, Alkohol o. ä. enthalten. Sie könnten damit Ihr Gerät beschädigen und außerdem sind die Dämpfe gesundheitsschädlich und explosiv. Auch dürfen für die Reinigung keine Werkzeuge verwendet werden, die Strom leiten können (Metallbürste, spitze Werkzeuge u.ä.).

Der Kassenbeleg bzw. die Rechnung belegen das Kaufdatum.

10. SICHERHEITSMASSNAHMEN:

Schäden infolge einer Nichteinhaltung des Handbuchs führen zu einem Verfall der Garantie. Wir haften nicht für daraus entstehende Schäden!

Wir haften nicht für Sach- oder Personenschäden, die infolge einer unsachgemäßen Nutzung oder Nichteinhaltung der Sicherheitsvorschriften entstanden sind.

Dieses Produkt wurde unter strenger Einhaltung der Sicherheitsvorschriften hergestellt. Um diesen Status zu erhalten und eine bestmögliche Nutzung des Produkts zu ermöglichen, muss der Bediener die Vorgaben und Sicherheitshinweise in diesem Handbuch einhalten.

-  Dieses Symbol zeigt an, dass die Gefahr eines elektrischen Schocks oder eines Kurzschlusses besteht.
- Dieses Produkt darf nur innerhalb der folgenden Spannungsgrenzen verwendet werden: 100-240 Volt und 50-60 Hertz. Versuchen Sie niemals, dieses Gerät bei einer anderen Spannung zu verwenden.
 - Achten Sie darauf, dass alle elektrischen Anschlüsse des Systems den Nutzungshinweisen entsprechen.
 - Vergewissern Sie sich in den Geschäftsgebäuden, dass die Regeln zur Unfallverhütung für elektrische Anlagen eingehalten werden.
 - In Schulen, Ausbildungsstätten, Werkstätten etc. muss qualifiziertes Personal anwesend sein, um die Funktion der elektronischen Geräte zu überwachen.
 - Beachten Sie die Nutzungshinweise für die anderen mit dem Gerät verbundenen Systeme.
 - Bitte wenden Sie sich an eine erfahrene Person, wenn Sie Zweifel hinsichtlich der Funktion oder der Sicherheit der Geräte haben.
 - Den Stecker der Geräte niemals mit feuchten Händen einstecken oder herausziehen.
 - Vergewissern Sie sich bei der Installation dieses Produkts, dass die Stromkabel nicht beschädigt werden können.
 - Tauschen Sie beschädigte Stromkabel niemals selbst aus! Entnehmen Sie sie und übergeben Sie das Gerät an eine erfahrene Person.
 - Die Steckdose sollte sich in der Nähe des Geräts befinden und leicht zugänglich sein.



ACHTUNG

Weist den Nutzer in den Begleitdokumenten zum Gerät auf wichtige Hinweise zur Nutzung und Wartung (Reparatur) hin.



Weist den Nutzer darauf hin, dass "gefährliche Spannung" vorhanden ist, die nicht durch Isolierungen im Inneren des Produktgehäuses verbleibt, und die ausreichend stark ist, dass für Personen das Risiko eines Stromschlags besteht.



D - Verbrauchte Batterien und nicht mehr benützte Geräte sind Sondermüll. Sie enthalten möglicherweise gesundheits- und umweltschädliche Substanzen. Geben Sie alte Geräte zur fachgerechten Entsorgung beim Gerätehändler ab bzw. benutzen Sie die örtlichen Recyclinghöfe.

Extel



Frankreich

0 892 350 069

Service 0,35 € / min
+ prix appel

Italia : +39 02 96488273 assistenza@cfi-extel.com

España: +34 902 109 819 sat-hotline@cfi-extel.com

BE-NL-LU-DE-CH-AT : +352 26302353 sav@benelom.com

Printed in P.R.C.

Entdecken Sie unsere Produkte unter: www.cfi-extel.com,  &  .

