

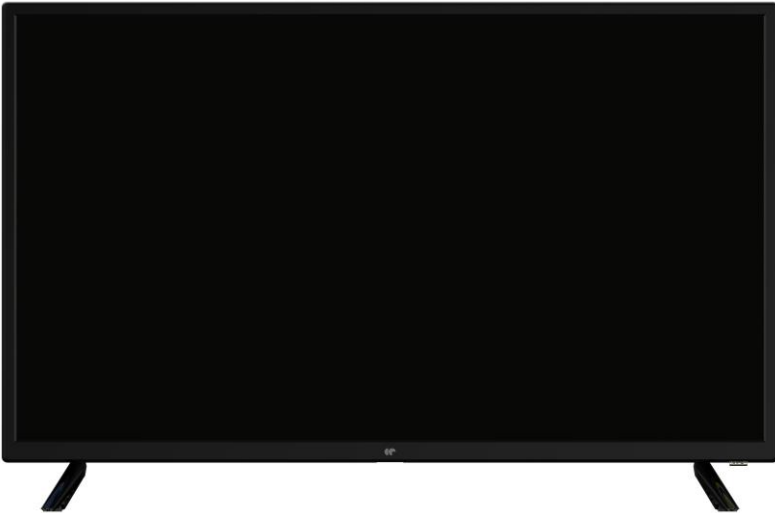

Continental Edison



CELED32HD22B2

Téléviseur LED UHD / UHD LED TV





Guide d'utilisation / User guide

AVERTISSEMENTS ET CONSEILS DE SECURITE IMPORTANTS

Nous vous invitons à lire attentivement et intégralement ce guide d'utilisation avant d'installer et d'utiliser votre appareil.

Il est important que ce guide d'utilisation soit gardé avec l'appareil pour toute nouvelle consultation. Si cet appareil devait être transféré à une autre personne, assurez-vous que le guide d'utilisation suive l'appareil de façon à ce que le nouvel utilisateur puisse être informé du fonctionnement de celui-ci.

Dans ce guide d'utilisation, les symboles suivants sont utilisés :

	Informations importantes concernant votre sécurité personnelle et comment éviter d'endommager l'appareil
	Informations générales et conseils
	Informations sur l'environnement
	Risque d'incendie
	Risque de choc électrique

Merci de lire attentivement ces instructions et de les conserver avec l'appareil.



Pour éviter les risques de feu ou de choc électrique, n'exposez pas l'appareil à la pluie ou à l'humidité. Afin d'éviter tout risque de choc électrique, ne jamais ouvrir l'appareil. En cas de panne, confiez votre matériel exclusivement à une personne qualifiée. Aucune pièce de cet appareil n'est susceptible d'être réparée par l'utilisateur.

ATTENTION !

Appareil sous tension dangereuse ! Ne pas ouvrir. Risque de choc électrique ! Aucune pièce n'est susceptible d'être réparée par l'utilisateur. Laissez à des personnes qualifiées le soin d'assurer l'entretien de votre appareil.

Le produit doit être installé en accord avec les réglementations nationales.

Les piles ou batteries usagées doivent être mises au rebut de façon sûre. Les déposer dans des bacs de collecte prévus (renseignez-vous auprès de votre revendeur) afin de protéger l'environnement.

Les piles de la télécommande (non fournies) ne doivent pas être exposées à une chaleur excessive telle que celle du soleil ou d'un feu.

Installation de l'appareil

- Placez l'appareil sur une surface plane, rigide et stable. Ne pas placer l'appareil sur un tapis.
- Ne posez pas votre appareil au-dessus d'un autre dispositif qui risquerait d'entraîner une surchauffe (par exemple, un récepteur ou un amplificateur).

-
- Ne placez rien en dessous de l'appareil (par exemple, des CD ou des magazines).
 - Placez l'appareil dans un endroit suffisamment ventilé afin d'éviter une accumulation de chaleur interne. Laissez au moins un espace de 10cm à l'arrière et au-dessus de l'appareil ainsi qu'un espace de 5cm sur les côtés afin d'éviter toute surchauffe.
 - Ne pas obstruer les ouvertures de ventilation par des objets tels que des journaux, nappes, rideau, etc.

Préservez l'appareil des températures élevées, de l'humidité, de l'eau et de la poussière.

- L'appareil ne doit pas être exposé à des égouttements d'eau ou des éclaboussures. Aucun objet rempli de liquide tel que des vases ne doit être placé sur l'appareil.
- Ne placez pas d'objets susceptibles d'endommager votre appareil près de ce

dernier (par exemple, objets remplis de liquide ou bougies allumées).

- Ne pas placer sur l'appareil de sources de flammes nues telles que des bougies allumées.

Alimentation électrique

- Veuillez débrancher le produit en cas de non-utilisation prolongée.
- Si le cordon d'alimentation est endommagé, celui-ci doit être remplacé par le fabricant, son service après-vente ou des personnes qualification similaire afin d'éviter un danger.
- Cet appareil doit être relié à un réseau électrique 100-240V~ 50/60Hz.
- La prise d'alimentation réseau est utilisée comme dispositif de déconnection, ainsi la prise d'alimentation doit demeurer aisément accessible après installation du produit.
- L'appareil est destiné à être utilisé sous





un climat tempéré uniquement.

- AVERTISSEMENT

Ne jamais placer un téléviseur à un emplacement instable. Un téléviseur peut tomber, en causant des blessures ou la mort d'une personne. De nombreuses blessures, en particulier dans le cas d'enfants, peuvent être évitées en prenant des précautions simples comme:

- L'utilisation de meubles ou de socles recommandés par le fabricant du téléviseur.
- L'utilisation exclusive de mobilier pouvant supporter le poids du téléviseur en toute sécurité.
- S'assurer que le téléviseur ne dépasse pas du rebord du mobilier sur lequel elle est placée.

-
- Ne jamais placer le téléviseur sur un meuble haut (par exemple, les armoires ou les bibliothèques) sans fixer à la fois le meuble et le téléviseur sur un support approprié.
 - Ne pas placer le téléviseur sur du tissu ou d'autres matériaux pouvant être placés entre le téléviseur et le meuble.
 - Expliquer aux enfants les dangers auxquels ils s'exposent en grimpant sur le meuble pour atteindre le téléviseur ou ses commandes.
 - Au cas où cet ensemble télévision devait être déplacé à un autre endroit, veuillez garder à l'esprit et appliquer les instructions de sécurité susmentionnées.

	Ce symbole indique la tension CC (pour USB uniquement).
	Ce symbole indique la tension alternative.
	Ce symbole indique «Utilisation à l'intérieur uniquement».
	Ce symbole indique la Classe II Un logo signalant l'absence de cadmium est utilisé si les valeurs de concentration de cadmium (Cd) en poids dans toute pièce du matériau homogène du dispositif d'affichage ne dépassent pas 0,01 % conformément à la directive 2011/65/UE.

Informations sur la signification du marquage de conformité

Le marquage **CE** indique que le produit répond aux principales exigences des Directives Européenne 2014/35/EU (Basse Tension), 2014/30/EU (Compatibilité Electromagnétique), 2011/65/UE (Limitation d'utilisation de certaines substances dangereuses dans les équipements électroniques), 2014/53/EU (Equipements radio).

Spécifications techniques :

Poids net du produit : 3.54Kg

Température de fonctionnement : entre 0°C et 35°C

Système de réception TV : TNT

Accessoires

Manuel d'utilisation x1

Télécommande x1

SOMMAIRE

Avertissements et conseils de securite importants.....	1
Panneau de commandes.....	10
Connexions.....	11
Télécommande.....	14
Montage des pieds.....	17
Support mural.....	18
Installation initiale.....	19
1. Chaînes.....	20
2. Image.....	23
3. SON.....	24
4. Heure.....	25
5. Verrouiller.....	26
6. Configurer.....	27
7. Enregistrement.....	30
8. Lecteur multimedia.....	34
Dépannage.....	36
Consigne de nettoyage.....	38
Fiche relative à l'énergie.....	39
Mise au rebut de l'appareil.....	44
Garantie.....	45

Ce guide d'utilisation est disponible dans les langues suivantes :

- FR (version originale)
- EN (translated from the original)

Toute autre traduction serait une traduction de la version originale.

Ce guide d'utilisation, ses modifications éventuelles ou toute nouvelle version, est disponible sur notre site web

PANNEAU DE COMMANDES

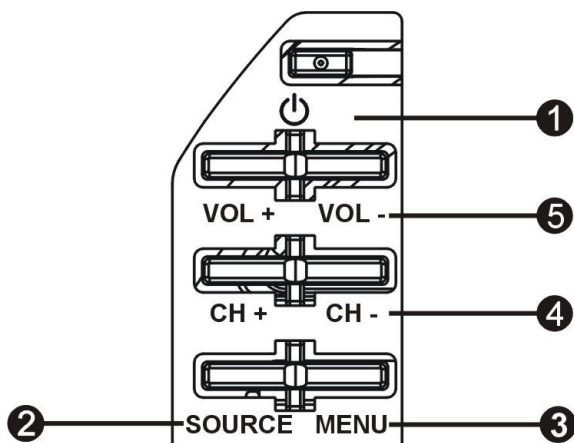

1. **Standby** : Permet d'allumer le téléviseur ou le mettre en mode de veille.
2. **Source** : Permet de sélectionner la source d'entrée.
3. **Menu** : Permet d'accéder au menu principal et d'en sortir.
4. **CH+/-** : Pour passer à la chaîne suivante ou précédente.
5. **VOL +/-** : Augmente ou diminue le volume sonore.

CONNEXIONS

Connexion à l'alimentation

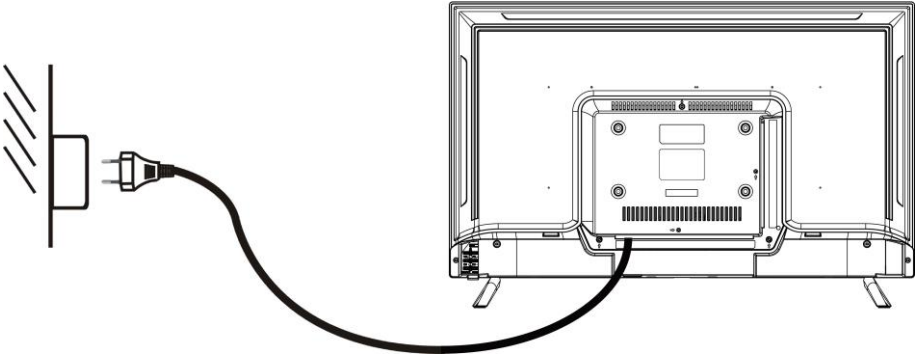

1. En mode de veille, aucune image ne s'affiche à l'écran et l'indicateur de veille s'allume en rouge.
2. Appuyez sur la touche « STANDBY » de la télécommande pour mettre le téléviseur en marche. L'indicateur de veille s'allumera en bleu.

Connexion de l'appareil à votre antenne toit

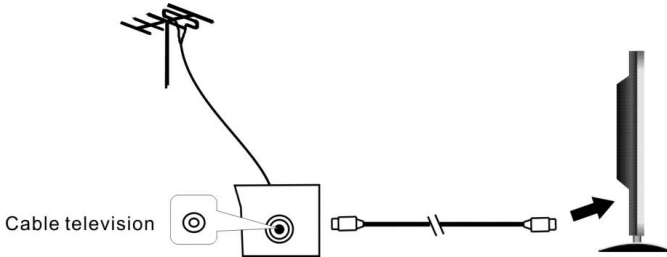

Il est recommandé d'utiliser un câble antenne de 75Ω afin d'éliminer tout risqué de bruit et d'interférences.

Remarque: L'antenne doit être vérifiée périodiquement. Si aucune image nette n'est disponible, mettez l'appareil hors tension, puis vérifiez soigneusement l'antenne.

Connexion de l'appareil à différents équipements externes

Ce téléviseur peut être connecté à différents équipements externes. Le schéma suivant illustre les possibilités de connexion avec les autres équipements vidéo et audio.

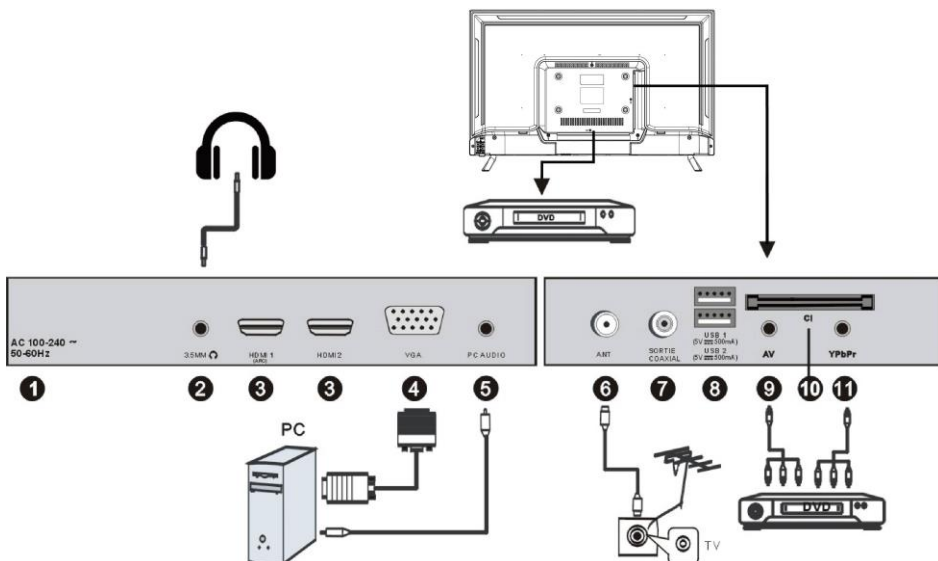

1. AC IN

2. Prise casque Jack 3.5 mm

3. HDMI

Sortie de son numérique. Interface multimédia haute définition.

Remarque : Les signaux vidéo compatible sont 480p / 576p / 720p / 1080i / 1080p. ARC est en HDMI 1 seulement

4. VGA IN : Connectez-vous avec le câble de signal D-sub 15 broches à votre ordinateur.

5. PC AUDIO : Entrée Audio PC.

6. ANT IN : Terminal TV numérique ou antenne / TV en circuit fermé.

7. COAXIAL : Sortie de son numérique.

-
8. **USB (5V --- 500mA):** Il prend en charge les fichiers au format *.jpg, *.mp3 ainsi que les fichiers *.dat, *.vob, *.ts, et les fichiers vidéo aux formats *.mpg, *.avi, *.mkv, et *.mp4.
 9. **AV IN :** Connexion possible au raccordement vidéo ou RCA gauche/droit.
 10. **CI SLOT :** Entrée pour les cartes CI (Common interface).
 11. **YPbPr IN :** Terminal d'entrée composante et vidéo gauche/droit (carte non-fournie).

TELECOMMANDE

1 ALLUMER/ÉTEINDRE

Met l'appareil en mode veille ; appuyez à nouveau pour l'allumer.

2 TV/RADIO

Pour basculer entre la télé et la radio.

3 Touche rouge

4 Bouton VERT

5 Bouton BLEU

6 Bouton JAUNE

Les touches de couleurs sont utilisées dans les sous-menus.

7 SUBTITLE

Activer/désactiver les sous-titres.

8 TEXT

Affiche le télétexte disponible.

9 TVG

Pour accéder au Guide électronique des programmes.

10 HOLD

Figer le télétexte.

11 AUDIO

Changer la piste disponible

12 ►||

Lancer/suspendre la lecture.

13 SUBPAGE

Accès à une sous-page télétexte.



Avance rapide.

14 SIZE

Changer la taille du télétexte.



Retour rapide.

15 ● (TNT)

Commencer à enregistrer lorsqu'un programme numérique est disponible.

16 ■

Arrêter la lecture.

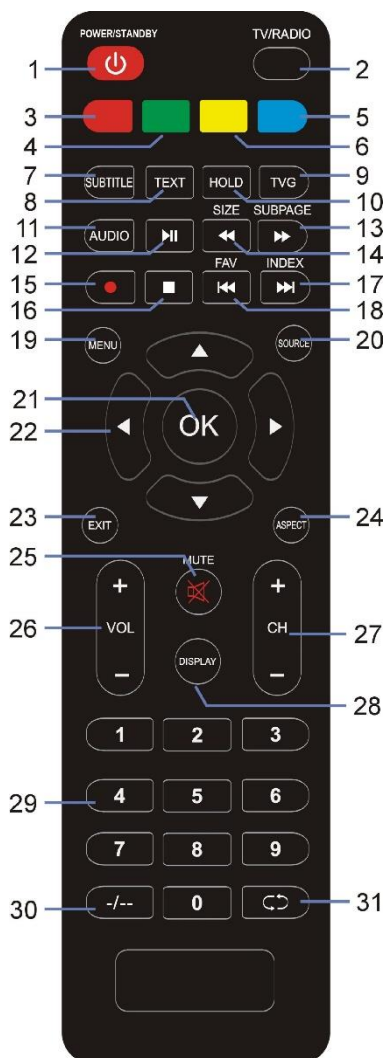

17 ►►

Lire le fichier suivant.

INDEX

Affiche la liste des enregistrements ou l'index du télétexte.

18 ◀◀

Lire le fichier précédent.

FAV

Pour afficher la liste des chaînes favorites.

19 MENU

Ouvrir le menu principal ou retourner au menu précédent.

20 SOURCE

Sélectionne une source d'entrée.

21 OK

Confirmer la sélection.

22 ▲/▼/◀/▶

Boutons de navigation

23 EXIT

Quitter le menu.

24 ASPECT

Appuyez plusieurs fois pour sélectionner le format d'écran souhaité.

25 SILENCIEUX

Pour couper le son.

26 VOL +/-

Pour augmenter/diminuer le volume.

27 CH +/-

Pour passer au programme suivant/précédent.

28 DISPLAY

Affiche les informations disponibles sur le programme.

29 Touches numériques (0-9)

Pour entrer des chiffres, tels que numéro de chaîne, etc.

30 -/--

Changez le chiffre lorsque vous regardez des programmes télévisés.

31 ◀◀

Pour retourner à la chaîne précédente.

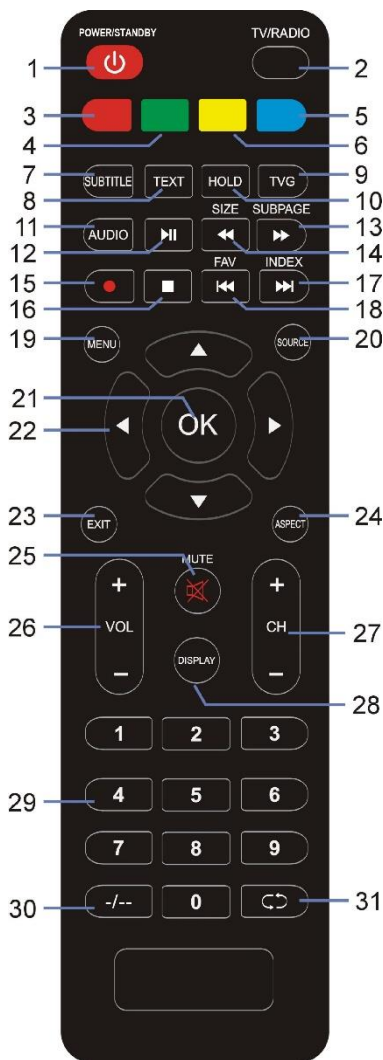



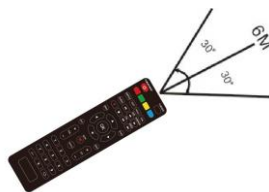

Remarque :

La télécommande doit être utilisée dans la zone de réception du téléviseur. Vous devez pointer la télécommande vers le capteur du téléviseur et supprimer tout objet situé entre la télécommande et le capteur.

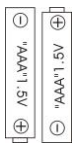

Veillez à ne pas faire tomber la télécommande et à ne pas renverser de liquide dessus.

Insertion des piles

<p>1</p>  <p>Ouvrez le boîtier de la télécommande.</p>	<p>2</p>   <p>Insérez deux piles type LR03 (AAA) en respectant les polarités +/- indiquées (plies non-fournies).</p>
<p>3</p>  <p>Refermez le boîtier</p>	<p>Remarques :</p> <ul style="list-style-type: none">- Enlevez les piles de la télécommande en cas de non-utilisation prolongée.- Lavez-vous les mains après avoir manipuler les piles.- Déposez les piles usagées dans des bacs de collecte prévus (renseignez-vous auprès de votre revendeur) afin de protéger l'environnement. <p>Remarque : les piles ne sont pas fournies.</p>

Mise en veille automatique

La consommation en énergie de cet appareil en mode fonctionnement et en mode veille a été réduite. Par conséquent, si aucune action n'est enregistrée au bout de quatre heures, l'appareil se mettra automatiquement en mode veille. Il vous suffit d'appuyer sur la touche.

MONTAGE DES PIEDS

• Montage du socle

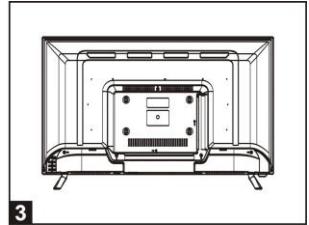
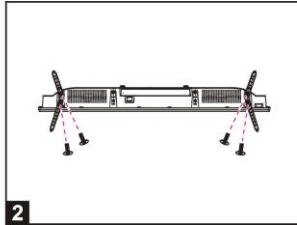
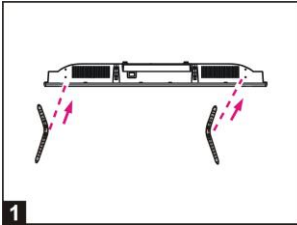

1. Placez votre téléviseur, écran tourné vers le bas, sur une surface plane (une grande table par exemple) couverte d'un tissu doux et épais pour éviter de rayer l'écran. Le bord inférieur de l'écran doit dépasser de la surface plane pour permettre la fixation des pieds.
2. Insérez ensuite les deux pieds (Fig. 1) dans l'axe central du téléviseur.
3. Fixez les pieds avec les 4 vis (Fig.2)
4. Soulevez le téléviseur après le montage (Fig. 3).

• Démontage du socle

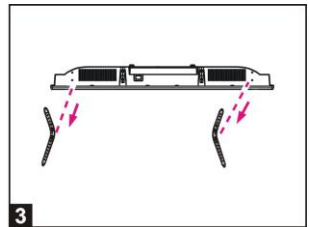
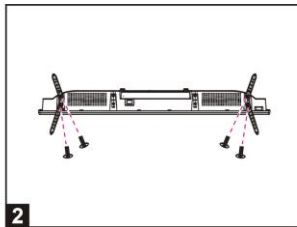
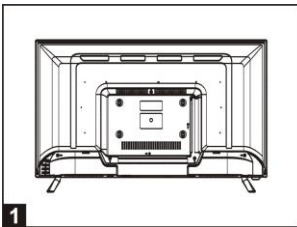

1. Placez votre téléviseur, écran tourné vers le bas, sur une surface plane (une grande table par exemple) couverte d'un tissu doux et épais pour éviter de rayer l'écran. Le bord inférieur de l'écran doit dépasser de la surface plane pour permettre la fixation des pieds.
2. Pour commencer, dévissez le socle du pied (voir figure 2).
3. Retirez les deux pieds de l'axe central du téléviseur (Fig. 3).

SUPPORT MURAL

Faites appel à un technicien qualifié pour fixer ce téléviseur à un support mural. Nous ne pouvons pas être tenus pour responsable en cas de dommages ou blessures entraînés par la fixation du téléviseur.

Remarques :

- 4 vis de type M6*10mm (non fournis) doivent être utilisées. N'utilisez pas des vis de taille différente, cela endommagerait le support de fixation du téléviseur et votre appareil sera exclu de la garantie.
- Le téléviseur doit être débranché pendant l'installation.
- Reférez-vous aux instructions de montage fournies avec le support de fixation.

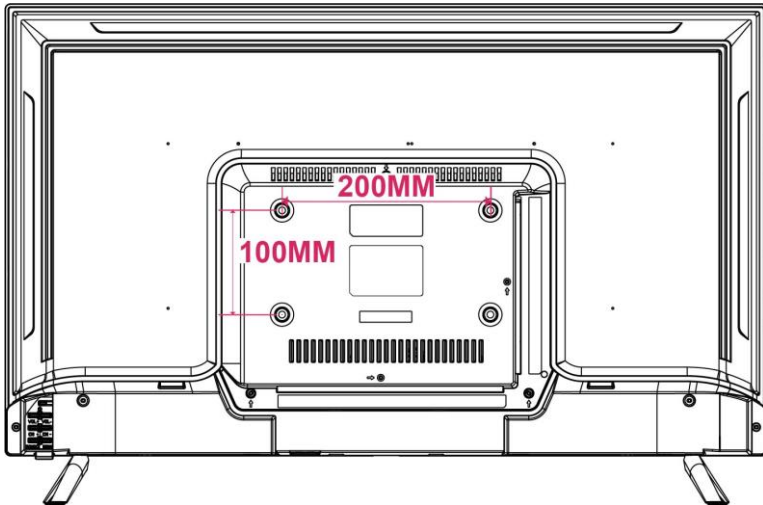

INSTALLATION INITIALE

- Branchez ce téléviseur à une source d'alimentation et allumez-le, la page de bienvenue s'affiche alors à l'écran.
- Appuyez sur les touches de navigation GAUCHE/DROITE/HAUT/BAS de la télécommande pour sélectionner une option.
- Appuyez sur la touche OK de la télécommande pour confirmer la sélection.

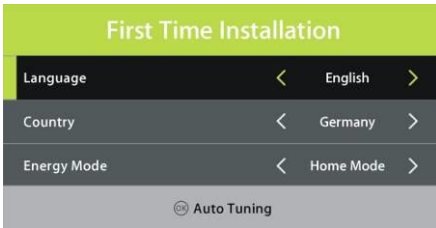

Langue : sélectionnez la langue du menu à l'écran.

Pays : sélectionnez votre pays.

Mode d'alimentation : permet de sélectionner le mode Home ou Store.

Recherche des chaînes

- Si les sélections ci-dessus sont terminées, appuyez sur la touche OK pour afficher la configuration de la syntonisation.
- Sélectionnez le type de syntonisation et le type numérique préférés à l'aide des touches de navigation et appuyez sur la touche OK pour démarrer le réglage automatique.

Remarque : Les éléments du menu Type numérique ne sont réglables que si le type numérique sélectionné est DVB-C/Satellite, et ces articles varient selon les types numériques.

MODE DTV

- Appuyez sur la touche SOURCE de la télécommande pour sélectionner la source d'entrée DTV.

1. CHAÎNES

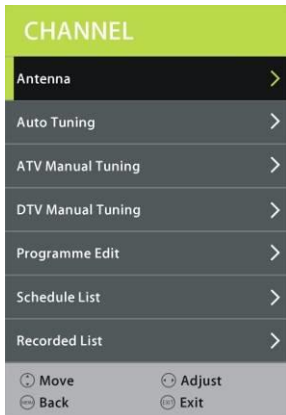

1.1 Antenne

- Appuyez sur OK ou sur la touche de navigation droite pour y accéder.
- Utilisez les touches de navigation pour sélectionner DVB-T ou DVB-C.

1.2 Recherche Auto

- Appuyez sur OK ou sur la touche de navigation DROITE.
- Utilisez les touches de navigation pour définir le pays, le type de syntonisation et le LCN.

Remarque : Le type de recherche et les éléments suivants sont réglables uniquement lorsque l'« Antenne » est sur DVB-C.

- Appuyez ensuite sur OK pour démarrer la syntonisation du programme.

1.3 Recherche manuelle ATV

- Appuyez sur OK ou sur la touche de navigation DROITE.

Chaîne actuelle : permet de sélectionner la chaîne actuelle.



Système de couleur : permet de sélectionner le système de couleur disponible.

Système audio : permet de sélectionner le système audio disponible.

Réglage fin : réglage fin de la fréquence.

AFC : permet d'activer/de désactiver le contrôle automatique de fréquence.

Recherche : permet de rechercher les programmes disponibles.

1.4 Recherche manuelle DTV

- Appuyez sur OK ou sur la touche de navigation DROITE.
- Appuyez sur la touche de navigation GAUCHE/DROITE pour sélectionner la chaîne. Appuyez ensuite sur la touche OK pour lancer la recherche.



Remarque : Le menu et les opérations ici varient pour DVB-T et DVB-C.

1.5 Modifier le programme

- Appuyez sur OK ou sur la touche de navigation DROITE.
- Appuyez sur la touche de navigation HAUT/BAS pour sélectionner la chaîne souhaitée.
- Appuyez sur la touche ROUGE de la télécommande pour supprimer la chaîne sélectionnée.
- Appuyez sur la touche JAUNE de la télécommande pour accéder au mode DÉPLACER. Puis utilisez la touche de navigation HAUT/BAS pour sélectionner la position préférée, puis de nouveau sur la touche JAUNE pour la déplacer.
- Appuyez sur la touche BLEUE de la télécommande pour sauter une chaîne sélectionnée.



1.6 Liste de programmation

- Appuyez sur la touche de navigation HAUT ou BAS pour sélectionner cet élément puis sur la touche OK ou DROITE pour y accéder. Si des programmes ont été programmés via le menu Ajouter (appuyez sur la touche JAUNE de la télécommande). Le menu ci-dessous s'affiche.

2. IMAGE



2.1 Mode image

- Appuyez sur les touches de navigation HAUT/BAS/GAUCHE/DROITE pour sélectionner une option.

Mode image : Options disponibles : Standard, Doux, Personnel, Dynamique.

Contraste/Luminosité/Couleur/Teinte/Netteté : valeurs disponibles : 0-100.

REMARQUE : Le contraste, la luminosité, la couleur et la netteté sont réglables uniquement lorsque le mode Image est « Personnel ». La teinte est réglable uniquement pour le système NTSC.

2.2 Température de couleur

Cet élément permet de régler la température optimale de couleur pour un visionnage idoine.

Options disponibles : Normal, Chaud, Froid.

2.3 Réduction du bruit

Options disponibles : Désactivé, Faible, Moyen, Élevé

2.4 ÉCRAN (pour le mode PC / VGA uniquement)

2.5 RC dynamique

Permet d'activer/de désactiver le rapport de contraste dynamique.

3. SON



3.1 Mode son

- Appuyez sur les touches de navigation HAUT/BAS/GAUCHE/DROITE pour sélectionner une option.

Mode son : Options disponibles : Standard, Musique, Film, Sports, Personnel.

Aigus/graves : valeurs disponibles : 0-100.

REMARQUE : Les aigus et les graves ne sont réglables que lorsque le mode Son est « Personnel ».

3.2 Balance

Cet élément permet de régler la sortie audio les enceintes gauche et droite de -50 à 50.

3.3 Volume auto

Cet élément permet d'activer ou de désactiver la fonction de volume auto.

3.4 Son d'ambiance

Cet élément est utilisé pour sélectionner le son d'ambiance souhaité.

3.5 Mode SPDIF

Options disponibles : Auto, PCM, Désactivé.

3.6 Fonction AD

Cet élément permet d'activer ou de désactiver la fonction AD. Cette fonction peut aider les utilisateurs malvoyants à comprendre une certaine scène ou une action à l'aide de la narration même s'ils ne la voient pas.

REMARQUE : La fonction AD ne fonctionne que si le programme regardé contient les informations de narration requises.

4. HEURE

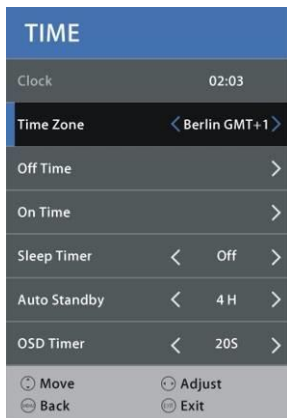

4.1 Horloge

Elle affiche l'heure système actuelle à laquelle une chaîne disponible a été enregistrée.

4.2 Fuseau horaire

Cet élément est utilisé pour sélectionner le fuseau horaire souhaité.

4.3 Heure de mise hors tension

Heure de mise hors tension : Options disponibles : Désactivé/Une fois/Tous les jours/Lun~Ven/Lun~Sam/Sam ~ Dim/Dim.

Heure/Minute : utilisez les touches de navigation pour régler l'heure/les minutes lorsque l'heure d'arrêt n'est pas réglée sur « Désactivé ».

4.4 Heure d'allumage

Heure d'allumage : Options disponibles : Désactivé/Une fois/Tous les jours/Lun~Ven/Lun~Sam/Sam ~ Dim/Dim.

Heure/Minute/Source/Chaîne/Volume : utilisez les touches de navigation pour régler ces éléments lorsque l'heure d'arrêt n'est pas sur « Désactivé ».

4.5 Minuterie du sommeil

Cet élément permet de régler l'heure du sommeil automatique.

Options disponibles : Désactivé, 10 min, 20 min, 30 min, 60 min, 90 min, 120 min, 180 min, 240 min.

4.6 Mise en veille auto

Cette option permet de sélectionner la durée avant la mise en sommeil (Veille) auto lorsqu'aucune instruction n'est reçue depuis la télécommande.

Options disponibles : Désactivé, 3/4/5 heures.

4.7 Temporisation de l'OSD

Cet élément est utilisé pour sélectionner la durée du menu OSD de la durée.

Options disponibles : Désactivé, 5/10/15/20/25/30/35 secondes.

5. VERROUILLER

- Appuyez sur la touche de navigation DROITE et saisissez le mot de passe d'usine par défaut « 0000 » à l'aide des touches numériques de la télécommande.
- Appuyez sur la touche de navigation HAUT/BAS pour sélectionner l'élément préféré.

REMARQUE : Si vous oubliez le mot de passe, utilisez le mot de passe universel « 8899 ».

5.1 Verrouillage du système

Cet élément est utilisé pour activer/désactiver le système de verrouillage.

5.2 Définir le mot de passe

- Saisissez l'ancien mot de passe à l'aide des touches numériques de la télécommande, puis saisissez votre mot de passe privé deux fois pour le confirmer.

5.3 Verrous de chaîne

- Appuyez sur OK ou sur la touche de navigation droite pour y accéder.
- Appuyez sur la touche de navigation HAUT/BAS pour sélectionner la chaîne que vous souhaitez verrouiller.
- Appuyez sur la touche VERTE à plusieurs reprises pour verrouiller/déverrouiller la chaîne sélectionnée.

5.4 Verrou des touches

Cet élément est utilisé pour verrouiller/déverrouiller les touches du téléviseur.

Options disponibles : Activé, désactivé.

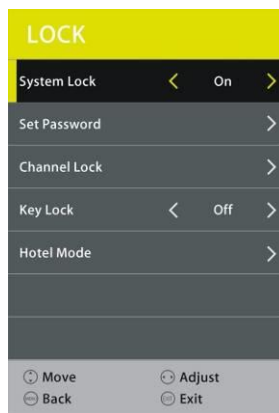

5.5 Mode Hôtel

- Appuyez sur la touche de navigation DROITE pour y accéder.
- Appuyez sur la touche de navigation HAUT ou BAS pour déplacer le curseur.
- Appuyez sur la touche de navigation GAUCHE/DROITE pour sélectionner une option.

Mode Hôtel : permet d'activer/de désactiver le mode Hôtel.

Verrou de source : permet d'activer/de désactiver le verrouillage des sources disponibles.

Source par défaut : permet de définir la source par défaut.

Programme par défaut : permet de définir le programme numérique par défaut.

Volume par défaut : permet de régler le niveau de volume par défaut.

Volume max. : permet de régler le niveau de volume maximal.

Exporter la base de données : permet d'exporter la base de données vers un dispositif USB.

Importer une base de données : importer une base de données depuis un dispositif USB.

Effacer le verrouillage : Désactiver le réglage ci-dessus.

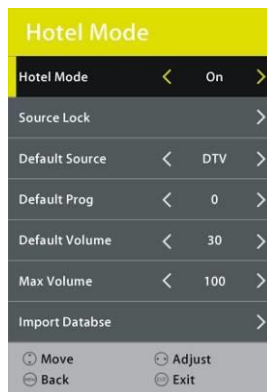

6. CONFIGURER



6.1 Langue

Cet élément est utilisé pour sélectionner la langue affichée à l'écran par défaut.

6.2 Langue TT

Cet élément est utilisé pour sélectionner la langue de télétexte par défaut.

6.3 Langues audio

- Appuyez sur la touche de navigation DROITE.
- Vous pouvez ensuite sélectionner le langage audio principal et le langage secondaire désirés.

6.4 Langue des sous-titres

- Appuyez sur la touche de navigation DROITE.
- Ensuite, vous pouvez sélectionner la langue de sous-titre principale et la langue de sous-titre secondaire souhaitées.

6.5 Sourds et malentendants

Cet élément est utilisé pour activer/désactiver la fonction pour les malentendants. Pour les utilisateurs malentendants, cette fonction permet d'afficher des textes supplémentaires pour accompagner le contenu audio.

REMARQUE : La fonction d'assistance aux personnes sourdes et malentendantes ne fonctionne que si le programme regardé contient les informations de sous-titrage requises.

6.6 Format d'image

Cet élément permet de régler le format vidéo.

Options disponibles : Auto, 4:3, 16:9, Zoom1, Zoom2.

REMARQUE : Le format d'image disponible peut varier selon la source sélectionnée.

6.7 Système de fichiers PVR

- Appuyez sur la touche de navigation DROITE.
- Appuyez sur la touche de navigation HAUT/BAS pour sélectionner l'option souhaitée, puis appuyez sur la touche de navigation GAUCHE/DROITE pour régler l'option sélectionnée.
- Appuyez sur la touche OK pour accéder au sous-menu ou confirmer le réglage.



Dans cette partie, vous pouvez sélectionner le disque souhaité, vérifier le système de fichiers PVR, formater votre dispositif de stockage USB et définir la durée limite d'enregistrement libre souhaitée.

6.8 Écran bleu

Cette option est utilisée pour activer/désactiver l'écran bleu. Le fond de l'écran devient bleu lorsque le signal est très faible ou absent, si l'écran bleu est activé.

6.9 Première Installation

Cet élément est utilisé pour rappeler la page de la première installation.

6.10 Mode d'alimentation

Cet élément est utilisé pour sélectionner le mode Home ou Store.

6.11 Touche de réinitialisation

Cet élément permet de rappeler les réglages d'usine par défaut.

6.12 Mise à jour du logiciel (USB)

Cet élément est utilisé pour mettre à jour le logiciel par le biais d'un dispositif de stockage USB.

6.13 HDMI CEC

- Appuyez sur la touche de navigation DROITE.

Utiliser la fonction HDMI CEC :

- Assurez-vous que le dispositif HDMI (amplificateur, etc.) est correctement branché.
- Appuyez sur le bouton SOURCE sur l'unité ou la télécommande pour sélectionner la source d'entrée HDMI.

HDMI CEC : permet d'activer/de désactiver la fonction HDMI CEC.

HDMI ARC : permet d'activer/de désactiver la fonction ARC.

Mise en marche automatique : permet d'activer/de désactiver la fonction de mise en marche automatique.

Menu des dispositifs : permet d'afficher le menu de configuration de l'autre appareil connecté.



ATV ET AUTRES MODES

- Appuyez sur la touche SOURCE sur l'unité ou sur la télécommande pour sélectionner la source désirée.
- Pour obtenir des informations sur les autres menus, reportez-vous aux instructions du mode DTV.

7. Enregistrement

Avec ce produit, vous pouvez facilement enregistrer vos programmes DVB-T sur votre clé USB. Cet appareil dispose de 2 modes d'enregistrement : l'enregistrement immédiat et l'enregistrement programmé (à utiliser en cas d'absence).

Enregistrement d'un programme à l'aide d'une clé USB

Cet appareil vous permet d'enregistrer vos programmes DVB-T de manière simple et conviviale. Il vous suffit d'avoir une clé USB et de l'insérer dans l'appareil. L'enregistrement sera effectué sur la clé et vous pouvez visionner les enregistrements ultérieurement sur cet appareil ou tout autre appareil multimédia compatible.

Remarques : Ne retirez pas la clé USB pendant la lecture, sinon le contenu de votre disque USB pourrait s'en trouver endommagé. Appuyez sur la touche ARRÊT pour arrêter la lecture, puis votre clé USB.

Préparation du premier enregistrement

Lors de la première utilisation d'une clé USB avec cet appareil, vous devez d'abord la formater avec celui-ci. Formater votre clé USB directement sur le récepteur améliore la compatibilité du dispositif avec l'appareil. Plus particulièrement, le système de fichiers FAT sera converti en FAT 32. Cela permet d'améliorer la qualité et la fluidité de l'enregistrement. Attention : le formatage supprimera tous les fichiers de la clé USB ! Vous devez créer une sauvegarde de tous les fichiers à conserver au préalable.

Comment accéder à « Format Disk » ?

Appuyez sur la touche « MENU » de la télécommande pour accéder au menu OCD, puis appuyez sur la touche de navigation pour sélectionner l'option « Setup >> Système de fichiers PVR >> Format ». Appuyez ensuite sur la touche OK de la télécommande pour formater votre clé USB.

Enregistrement immédiat

Insérez une clé USB compatible qui a déjà été formatée. Patientez environ 5 secondes jusqu'à ce que l'appareil soit reconnu. Il suffit d'appuyer sur la touche ENREG de la télécommande afin de lancer immédiatement l'enregistrement. Veuillez noter que cette fonction permet uniquement l'enregistrement des chaînes DVB-T, d'autres sources, comme la télévision analogique, ne seront pas enregistrées.

Minuteur (programmation d'enregistrement)

Appuyez simplement sur le bouton **TIMER** de la télécommande pour accéder au minuteur.

Affichage des programmes enregistrés

Vous pouvez simplement appuyer sur le bouton **REC.LIST** avec la télécommande pour visionner les programmes enregistrés.

Remarques sur les fonctions d'enregistrement et USB

- Si vous souhaitez enregistrer un film ou un programme long, utilisez une clé USB de plus grande capacité (par exemple : 16 Go). Si vous souhaitez enregistrer plusieurs films, optez pour des disques durs externes de grande capacité.
- Le temps de chargement du dispositif de stockage USB est trop long : Lorsque vous insérez un support USB, le temps de chargement peut être parfois d'une minute ou plus. Cela dépend de la taille de votre support, du nombre de fichiers qu'il contient et, surtout, de la complexité de ses répertoires. Vous pouvez réduire le temps de chargement en évitant d'utiliser de plusieurs sous-répertoires sur votre disque USB. Évitez les sous-répertoires multiples comme « répertoire/sous-répertoire/sous-répertoire/... » et stockez les fichiers dans un seul répertoire simple.
- **Problèmes de reconnaissance de dispositifs USB**
 - 1) Après avoir branché votre dispositif de stockage USB à l'appareil, vous pouvez avoir besoin de l'allumer avant qu'il puisse être détecté par le récepteur.
 - 2) Cet appareil ne prend pas en charge la connexion USB directe avec l'ordinateur. Vous devez d'abord transférer vos données/fichiers sur une clé USB ou un lecteur MP3. Si vous utilisez un disque dur externe à connecter via USB, vous devez brancher le disque dur simultanément sur une source d'alimentation et sur l'appareil.
 - 3) Si vous utilisez un lecteur vidéo portable avec disque dur, vous devez vous assurer que la batterie interne est complètement chargée. Vérifiez que le système de fichiers de votre dispositif USB est correctement formaté en FAT 32. Les supports USB formatés en NTFS ne sont pas compatibles avec cet appareil. Le dispositif de stockage USB utilisé peut ne pas être entièrement compatible avec USB 2.0. Dans ce cas, essayez une autre clé USB afin d'identifier le problème.

- **Qualité d'enregistrement**

Si votre enregistrement est vacillant ou saccadé, cela signifie que le flux de données à enregistrer est très important. Certaines clés USB, même quelques nouvelles clés USB2.0, ne permettent pas un débit de transfert de données suffisamment élevé. Si cela se produit, essayez avec un nouveau dispositif de stockage USB ou avec un disque dur externe. Avec des disques durs externes, les débits de transfert de données sont suffisamment élevés et ce problème devrait être résolu.

Fonction de décalage temporel

Ce téléviseur dispose d'une fonction appelée « Time shift » qui permet l'enregistrement de programmes télévisés sur un support numérique (p. ex. une clé USB ou un disque dur externe, non fourni). Vous pouvez alors regarder le programme ultérieurement à un moment qui vous convient le mieux. Souhaitez-vous mettre la télévision sur pause ? C'est désormais possible avec la fonction « Time Shift », qui enregistre le programme télévisé pendant votre appel téléphonique ou votre pause-café. Avec « Time Shift », vous ne manquerez plus rien !
Remarques : Cette fonction est uniquement disponible en mode DVB-T.

Comment utiliser le service Timeshift

- a. Insérez une clé USB dans le port USB avant d'activer la fonction Timeshift.
- b. Appuyez une fois sur la touche **Timeshift**. Le programme télévisé radiodiffusé est arrêté et l'image se fige à l'écran. Pendant ce temps, le programme télévisé est enregistré et vous pouvez faire une pause.
- c. Appuyez sur la touche ■ pour quitter l'enregistrement.

Remarque sur l'utilisation de la fonction Timeshift :

1. Assurez-vous que le mode Timeshift est activé dans le menu de configuration des enregistrements.
2. La fonction Timeshift requiert un débit de transfert de données élevé entre le dispositif de stockage USB et l'appareil. En effet, un enregistrement et une lecture (différée) se produisent simultanément sur le dispositif de stockage USB. Certaines clés USB, même certains nouveaux dispositifs USB2.0, peuvent produire une image tremblante et un son saccadé. Si vous rencontrez ce problème, il est nécessaire de changer le dispositif de stockage USB. Les disques durs externes, alimentés par secteur, offrent le plus haut débit de transfert et vous permettent d'utiliser la fonction Time shift de façon optimale. En cas de problèmes de qualité d'enregistrement ou de lecture comme des images saccadées ou bloquées, vous pouvez également essayer de formater votre dispositif de stockage USB.

8. Lecteur multimédia

Avant d'utiliser le menu MEDIA, branchez un dispositif USB. Appuyez sur la touche SOURCE sur la télécommande pour afficher la liste des SOURCES. Appuyez sur la touche de navigation HAUT pour sélectionner USB (ou MEDIA), puis appuyez sur la touche OK pour entrer.

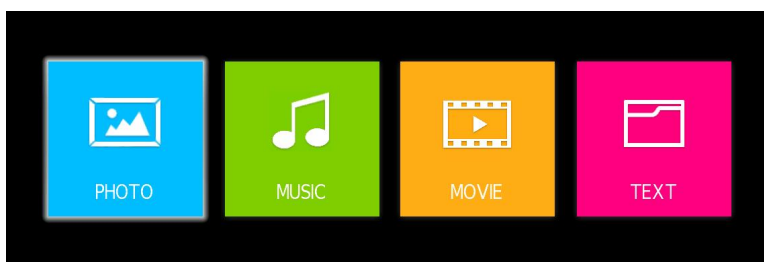

Appuyez sur les boutons ◀/▶ ▲/▼ pour mettre votre sous-menu préféré en surbrillance : **Photo, Musique Film et Texte**, appuyez sur le bouton **OK** pour confirmer.

Fonctions de la télécommande lors de la lecture de fichiers multimédia :

- Appuyez sur la touche ▶|| de la télécommande pour lire ou interrompre la lecture.
- Appuyez sur la touche ■ de la télécommande pour arrêter la lecture.
- Appuyez sur la touche ◀◀ de la télécommande pour effectuer un déplacement rapide vers l'arrière.
- Appuyez sur la touche ▶▶ de la télécommande pour effectuer un déplacement rapide vers l'avant.
- Appuyez sur la touche ◀◀ de la télécommande pour lire le fichier précédent.
- Appuyez sur la touche ▶▶ de la télécommande pour lire le fichier suivant.

DEPANNAGE

Pas d'image ni de son



Cause possible :

- Le cordon d'alimentation, le câble d'antenne ou la source d'entrée n'est pas branché correctement.
- Le téléviseur n'est pas allumé.

Solution :

- Vérifiez le cordon d'alimentation, le câble d'antenne et la source d'entrée.
- Appuyez sur la touché **POWER** de la télécommande.
- Eteignez le téléviseur et rallumez-le cinq seconds après.

Pas de son



Cause possible :

- Soit le volume est trop bas, soit le son est coupé.
- Le système de son est mal configuré.

Solution :

- Augmentez le volume.
- Rétablissez le son en appuyant sur la touche **MUTE**.
- Réglez la configuration de son.

Bruit ou effet de neige



Cause possible :

- Le câble d'antenne est endommagé ou mal branché.
- La chaîne est mal installée.
- L'antenne est mal positionnée.

Solution :

- Vérifiez le câble d'antenne et son raccordement.
- Réglez la chaîne manuellement.
- Ajustez la position de l'antenne.

Image en noir et blanc

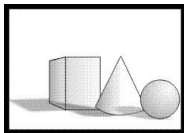

Cause possible :

- L'antenne est mal positionnée.

Solution :

- Réglez la configuration de couleur.
- Ajustez la position de l'antenne.

La télécommande ne fonctionne pas



Cause possible :

- Les piles sont usagées.
- Les piles ne sont pas insérées correctement.

Solution :

- Changez les piles.
- Vérifiez que les piles sont insérées en respectant les polarités +/-.

Remarque: Pour une utilisation correcte de CANAL + avec ce produit veuillez rechercher les chaînes TNT quand CANAL + est en clair

De 12h30 à 13h30

De 19h00 à 20h30

Remarque Importante

L'écran de ce téléviseur possède un grand nombre de pixels couleur. Bien que le taux de pixels effectifs soit de 99,999 % ou plus, des points noirs ou des points de lumière (rouges, verts ou bleus) peuvent apparaître de façon permanente à l'écran. Il s'agit d'une propriété structurelle de l'affichage (selon les normes industrielles standard), et non d'un dysfonctionnement.

Parfois, l'écran peut comporter un pixel éteint. Cela sera montré par un point bleu, rouge, vert ou noir. Ceci n'affecte en rien le fonctionnement du produit qui doit donc être considéré comme normal.

CONSIGNE DE NETTOYAGE



- Avant de nettoyer ce produit, appuyez sur le bouton STANDBY pour le mettre en mode veille et attendez quelques minutes avant de débrancher la fiche secteur.
- Essuyer ce produit avec un chiffon doux et sec. Ne vaporisez pas d'eau directement sur le téléviseur, mais appliquez une petite quantité d'eau sur le coin du chiffon et essuyez-le aussi doucement que possible. N'utilisez jamais de liquides de nettoyage, de cire ou de produits chimiques.
- Ne jamais utiliser d'alcool, de benzène, de diluant, de liquide de nettoyage ou d'autres produits chimiques. N'utilisez pas d'air comprimé pour enlever la poussière.
- Si la surface est extrêmement sale, essuyez-la avec un chiffon imbibé d'une faible solution d'eau savonneuse et bien essoré, puis essuyez à nouveau avec un chiffon sec.
- Avant de rebrancher le téléviseur, laissez l'écran sécher complètement.

Note concernant les pixels défectueux

Le plus grand soin a été pris pour la fabrication de votre produit. Néanmoins il se peut que des pixels restent allumés ou éteints. Veuillez vous reporter au tableau ci-dessous pour la tolérance des pixels défectueux concernant votre produit.

Taille d'écran	Résolution	Nb sous pixels allumés ou éteints (pixels de couleur)	Nb pixel (blanc ou noir) allumés ou éteints	Ligne continue
32	1366x768	5	2	0

Fiche produit relative à l'énergie

Fiche technique des dispositifs d'affichage électroniques la règlement (UE) 2019/2013

	Valeur	Unité
Référence du modèle	CELED32HD22B2	
Raison sociale ou marque déposée	Continental Edison	
Classe d'efficacité énergétique pour la gamme dynamique standard (SDR)	F	A-G
Puissance appelée en mode marche pour la gamme dynamique standard (SDR)	31kWh/1000h	W
Classe d'efficacité énergétique (HDR)	N/A	A-G ou s.o.
Puissance appelée en mode marche pour la haute gamme dynamique (HDR)	N/A	W
Puissance appelée en mode	0W	W

arrêt		
Puissance appelée en mode veille	Max. 0.5W	W
Puissance appelée en mode veille avec maintien de la connexion au réseau	N/A	W
Catégorie de dispositif d'affichage électronique	téléviseur	[téléviseur/écran/dispositif d'affichage dynamique/autre]
Rapport de taille	16:9	Entire
Résolution de l'écran (pixels)	1366x768	Pixels
Diagonale de l'écran	81.3cm	cm
Diagonale de l'écran	32"	pouces
Surface visible de l'écran	2801.92 cm ²	cm ²
Technologie d'affichage utilisée	LED	Par exemple: LCD/LED LCD/QLED LCD/OLED/Micro-LED/QDLED/SED/FED/EPD, etc.
Réglage automatique de la luminosité (ABC) disponible	NON	[OUI/NON]
Capteur de reconnaissance vocale disponible	NON	[OUI/NON]
Capteur de présence disponible	NON	[OUI/NON]
Taux de fréquence de rafraîchissement de l'image	60Hz	Hz
Type d'alimentation:	Interne	Interne/Externe/Externe normalisée

Remarque :

1. Classe d'efficacité énergétique est désignée par des lettre allant de A (très économe) à G (peu économe).
2. La consommation du téléviseur est basée sur une utilisation de 1000 heures. La consommation réelle peut varier en fonction de la durée de fonctionnement et les réglages de contraste ou de luminosité.

La fiche d'information sur le produit conformément au règlement UE n ° 2019/2013 L'étiquetage énergétique pour l'affichage électronique et la télévision se trouve sous l'URL ou le code QR indiqué sur l'URL de l'étiquette énergétique : <https://eprel.ec.europa.eu/qr/1002554>

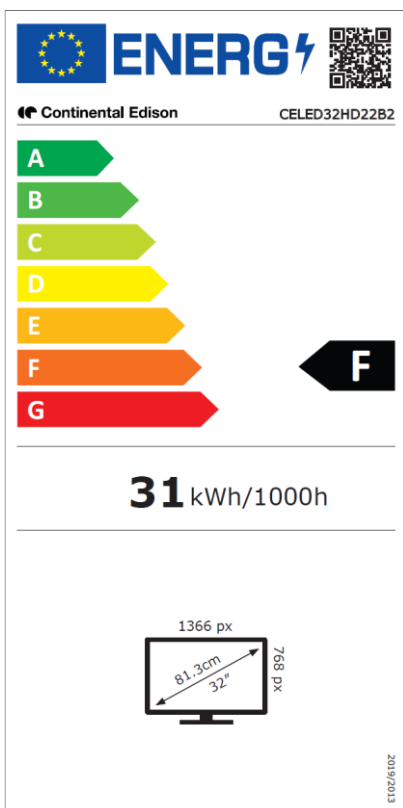

Informations techniques

Marque déposée	CONTINENTAL EDISON
REFERENCE	CELED32HD22B2
MODELE	DVB-PM1320212HCAT
Affichage	Typical: 176(H) \ 176(V)
Résolution	1366*768
Affichage des couleurs	16.7M
Contraste	2000:1 (typical)
Ratio	16:9
Durée de vie	30,000 hours
Tuner	DVB-T/C/T2
Alimentation électrique TV	AC 100-240V, 50/60Hz
Consommation	Max.60W
Dimensions	732(W)×191(D)×481(H)
Poids	3.54kg
Socle	2pcs, amovibles
Température d'utilisation	0°C et 35°C
Alimentation télécommande	AAA*2pcs
Alimentation des ports USB	5V,500mA
Verrou Hôtel	Oui
Haut-parleur	2 * 8W
Entrées	RF, HDMI*2, mini CVBS/YPbPr, VGA, PC Audio, CI, USB*2
Sorties	Ecouteur, Coaxial
Connectivité sans-fil	N/A
Fonctions via USB	*.dat, *.vob, *.ts, *.mpg, *.avi, *.mkv, et *.mp4 pour video, *.jpg pour photo, *.mp3 pour music
Formats de lecture	Vidéo : . mp4 Musique : .mp3

Multimédia via USB	Photos : .jpg
	Texte : .txt
Processeur:	Non
RAM:	Non
Système d'exploitation (firmware) :	Non
Mémoire interne	Non

MISE AU REBUT DE L'APPAREIL



- Ce logo apposé sur le produit signifie qu'il s'agit d'un appareil dont le traitement en tant que déchet rentre dans le cadre de la directive 2012/19/UE du 4 juillet 2012, relative aux déchets d'équipements électriques et électroniques (DEEE).
- La présence de substances dangereuses dans les équipements électriques et électroniques peut avoir des effets potentiels sur l'environnement et la santé humaine dans le cycle de retraitement de ce produit.
- Ainsi, lors de la fin de vie de cet appareil, celui-ci ne doit pas être débarrassé avec les déchets municipaux non triés.
- En tant que consommateur final, votre rôle est primordial dans le cycle de réutilisation, de recyclage et les autres formes de valorisation de cet équipement électrique et électronique. Des systèmes de reprise et de collecte sont mis à votre disposition par les collectivités locales (déchetteries) et les distributeurs.
- Vous avez l'obligation d'utiliser les systèmes de collecte sélective mise à votre disposition.



Pour en savoir plus :
www.quefairedemesdechets.fr

GARANTIE

EXCLUSIONS DE GARANTIE

La garantie ne couvre pas les pièces d'usure du produit, ni les problèmes ou les dommages résultant de :

1. détériorations superficielles dues à l'usure normale du produit ;
2. défauts ou détériorations dus au contact du produit avec des aliments ou des liquides, et dus à la corrosion provoquée par la rouille ou de présence d'insectes ;
3. tout incident, abus, utilisation impropre, modification, démontage ou réparation non autorisés ;
4. toute opération impropre d'entretien, utilisation non conforme aux instructions concernant le produit ou branchement à une tension incorrecte ;
5. toute utilisation d'accessoires non fournis ou approuvés par le fabricant.



La garantie sera annulée en cas d'élimination de la plaque signalétique et/ou du numéro de série du produit.

DECLARATION UE DE CONFORMITE SIMPLIFIEE

Continental Edison, déclare que l'équipement radioélectrique du type CELED32HD22B2 est conforme à la directive 2014/53/UE.

Le texte complet de la déclaration UE de conformité est disponible à l'adresse internet suivante :

<https://notice.continentaledison.fr/>

Continental Edison

120-126, Quai de Bacalan – CS 11584 - 33067 Bordeaux CEDEX





Importé par SCHNEIDER CONSUMER GROUP

12, rue Jules Ferry, 93110 Rosny-sous-Bois, FRANCE

IMPORTANT WARNINGS AND SAFETY ADVICE

We encourage you to read this user guide carefully and completely before installing and using your device.

It is important that this user guide is kept with the device for any new consultation. If this unit is to be transferred to another person, make sure that the user guide follows the unit so that the new user can be informed of the operation of the unit. In this user guide, the following symbols are used:

	Important information about your personal safety and how to avoid damage to the device
	General information and advice
	Environmental information
	Fire hazard
	Risk of electric shock

Important safety instructions – please read carefully and keep for future reference

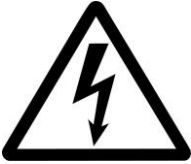

To reduce the risk of fire or electric shock, do not expose this product to water, rain or moisture. To prevent the risk of electric shock, do not remove the cover or back of this product. In case of product failure, only qualified personnel can repair. There are no user-serviceable parts inside.

CAUTION !

Dangerous tension inside the product ! Do not open. Risk of electric shock ! No parts can be repaired by the end-user. Only qualified personnel can repair and maintain this product.

If the electric cord is damaged, it must be replaced by the manufacturer or qualified after-sales personnel in order to avoid any danger.

The product must be installed in accordance with local laws.

Damaged batteries must be properly disposed. In order to protect the environment, please dispose the batteries properly, in accordance with local laws (information is available at your reseller).

Remote control batteries (not included) shall not be exposed to excessive heat (e.g. from sun or fire).

Where to install the product

- Place the product on a straight, rigid and stable place. Do not place the product on a carpet.
- Do not place the product on top of another that may cause overheating (for example, a receiver or amplifier).
- Do not place anything underneath the product (for example, CDs or magazines).

Proper ventilation

- Place the product in a sufficiently-aerated place to avoid overheating. Allow at least

10cm spacing at the back and top of the product, and 5cm spacing on both sides to prevent overheating.

- Do not place items such as newspapers, tablecloth, curtains, in front of the ventilating openings.

Do not expose the product to high temperatures, moisture, water and dust.

- The apparatus shall not be exposed to dripping or splashing. No object filled with liquids, such as vases, shall be placed on the apparatus.
- Do not place other items close to this product that may damage it (for example, objects containing water or lightened candles).
- No naked flame sources, such as lighted candles, should be placed on the apparatus.

Electric supply

- Please unplug the product in case of prolonged non-use.

-
- If the supply cable is damaged, it must be replaced by the manufacturer or qualified after-sales personnel to avoid any danger.
 - This appliance is to be used on temperate climate. Don't use the apparatus in tropical climates
 - This product must be connected to an electrical supply 100-240V ~ 50/60Hz.
 - The mains plug is used as the disconnect device, so the disconnect device shall remain readily operable

WARNING

Never place a television set in an unstable location. A television set may fall, causing serious personal injury or death. Many injuries, particularly to children, can be avoided by taking simple precautions such as:

- Using cabinets or stands recommended by the manufacturer of the television set.
- Only using furniture that can safely support the television set.
- Ensuring the television set is not overhanging the edge of the supporting furniture.

-
- Not placing the television set on tall furniture (for example, cupboards or bookcases) without anchoring both the furniture and the television set to a suitable support.
 - Not placing the television set on cloth or other materials that may be located between the television set and supporting furniture.
 - Educating children about the dangers of climbing on furniture to reach the television set or its controls.
 - In case this television set is to be relocated to a different location, please keep in mind and apply the above safety instructions.

Information about the meaning of the conformity marking



The CE marking indicates that the product meets the main requirements of the European Directives 2014/35/EU (Low Voltage), 2014/30/EU (Electromagnetic Compatibility), 2011/65/EU (Restriction of the use of certain hazardous substances in electronic equipment), 2014/53/EU (Radio equipment).





Technical Specification:

Name: Television Product

Net Weight: 3.54Kg

Operation Temperature: 0°C~35°C

TV Reception System: DVB-T/C/T2

	This symbol indicates DC Voltage (for USB only).
	This symbol indicates AC Voltage.
	This symbol indicates "Indoor use only".
	This symbol indicates "Class II".
	Cadmium free ; concentration values of Cadmium (Cd) by weight in any homogeneous material part of the display do not exceed 0,01 % as defined in Directive 2011/65/EU

Auto Standby

In order to save energy, the electricity consumption of this product has been reduced in both operation mode and standby mode. Furthermore, if no operation is carried out for four consecutive hours, the unit will automatically enter standby mode. Simply press the Standby button on the remote control to switch the unit back to operation mode.

Product Introduction

Congratulations! You have chosen the latest generation high definition television. Endowed with high display quality and light weight, it is power-saving and radiationless with high sensitivity television reception. The new generation television will bring you safe & comfortable brand new visual experience. Thank you for purchasing and using our products!

Accessories

User manual x1

Remote control x1

SUMMARY

Important warnings and safety advice.....	1
Control Panel.....	9
Connecting Cables.....	10
Remote Control.....	13
Base Installation.....	16
Wall Mounting Instructions.....	17
First Time Installation.....	18
1. Channel.....	19
2. Picture.....	21
3. Sound.....	22
4. Time.....	23
5. Lock.....	24
6. Setup.....	25
7. Recording.....	28
8. Media Player.....	32
Troubleshooting.....	33
Cleaning instruction.....	35
Technical data sheet.....	36
Disposal of the device.....	41
Warranty.....	42

This user guide is available in the following languages:

- FR (original version)
- EN (translated from the original)

Any other translation would be a translation of the original version.

This user guide, any modifications or any new version, is available on our website.

CONTROL PANEL

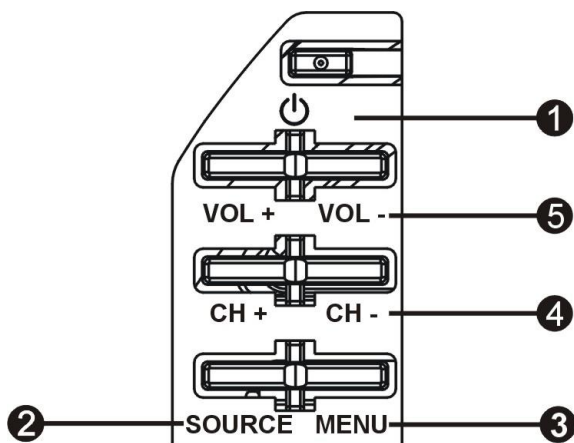

1. **Standby button:** To turn the TV ON/OFF.
2. **Source button :** To select the input source.
3. **Menu button:** To enter menu setting page.
4. **CH+/- button:** To select next/previous channel or move up/down.
5. **VOL +/- button :** To increase/decrease the volume level or move left/right.

CONNECTING CABLES

Connecting to power source

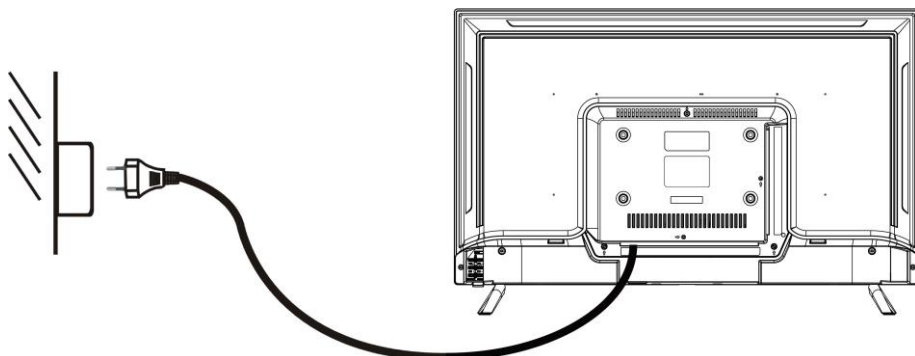

1. The television is in standby state when no images arise and the red indicating lamp shines.
2. Press the standby button again on the remote control for the television the indicating lamp becomes green.

Connecting external antenna to the unit

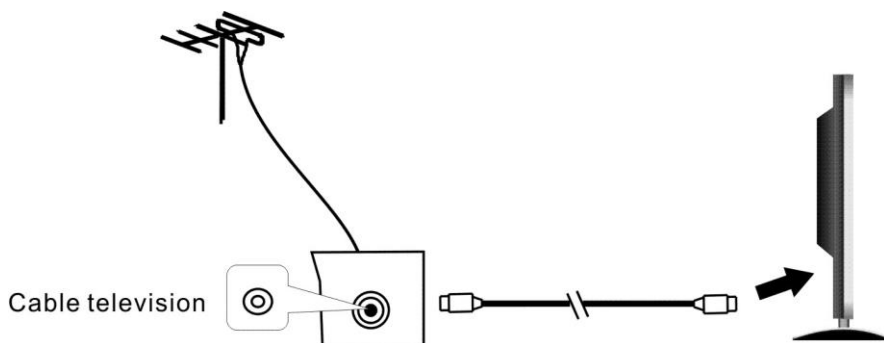

We recommend you use a 75Ω antenna cable so as to eliminate the disturbance caused by impedance mismatching. The antenna cable shall not be bundled together with the power cord.

Directly insert the 75Ω antenna cable plug into the antenna socket when applying cable television.

Note: The antenna should be checked periodically. If clear image is not available, shut down the power and then carefully check the antenna.

Connecting Cables

This TV has digital multimedia performance and can be connected to multiple external devices. The following diagram presents the connections to other video and audio.

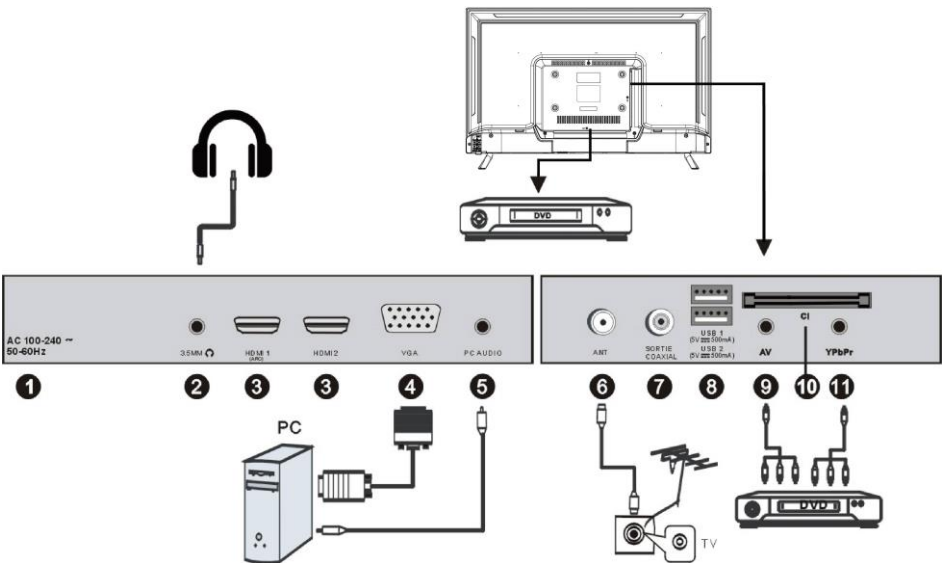

- 1. AC IN
- 2. EARPHONE OUTPUT
- 3. HDMI IN

High-definition multimedia interface (Note: compatible video signal 480P/576P/720P/1080i/1080P). ARC is in HDMI 1 only.

4. VGA IN

Connect with the D-sub 15 pin signal cable to your computer.

5. PC AUDIO IN : PC audio input.

6. ANT IN : Connect to external aerial.

7. COAXIAL output : Digital TV sound output.

8. USB IN

Access multi-media files stored in the USB device.

(Note: compatible format includes: *.dat, *.vob, *.ts, *.mpg , *.avi , *.mkv, and *.mp4 for video, *.jpg for photo, *.mp3 for music.)

9. AV INPUT

Connect to the left/right RCA video out connection of any video resource.

10. CI SLOT : Insert a CI (common interface) card.

11. YPbPr IN : Component input terminal.

REMOTE CONTROL

32 STANDBY

Set the unit in standby mode; press it again to switch it on.

33 TV/RADIO

Switch the unit between TV and Radio.

34 RED button

35 GREEN button

36 BLUE button

37 YELLOW button

38 SUBTITLE

Enable/disable subtitles.

39 TEXT

Display the available Teletext.

40 TVG

Display electronic program guide.

41 HOLD

Hold the Teletext.

42 AUDIO

Switch the available sound-track.

43

Start/pause playing.

44 SUBPAGE

Enter Teletext sub-page.



Move fast forward.

45 SIZE

Switch Teletext size.



Move fast backward.

46 (DTV)

Start RECORDING when watching available digital programs.

47

Stop playing.



48

Play the next file.

INDEX

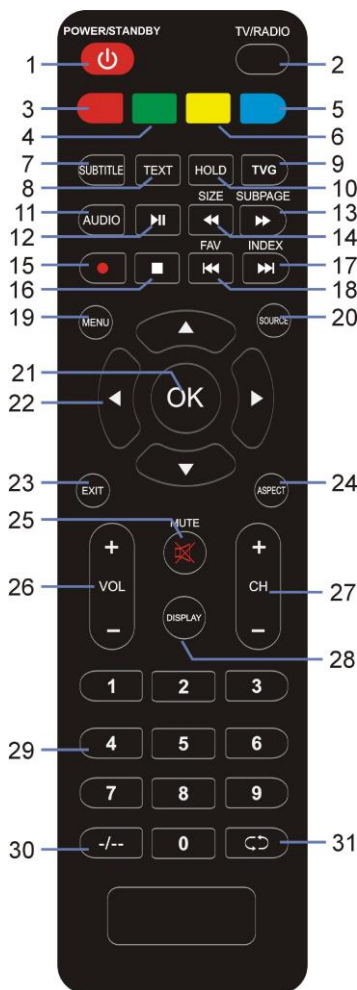
Display the record list or Teletext index.



- 49**  Play the previous file.
FAV
Display the favorite channels list.
- 50** **MENU**
Call out the main menu or return to previous menu.
- 51** **SOURCE**
Select desired input source.
- 52** **OK**
Confirm selection.
- 53**  Navigation buttons
- 54** **EXIT**
Exit the menu page.
- 55** **ASPECT**
Press it repeatedly to select desired screen size.
- 56** **MUTE**
Mute the sound.
- 57** **VOL +/-**
Increase/decrease the volume level.
- 58** **CH +/-**
Play the next/previous program.
- 59** **DISPLAY**
Display the available program information.
- 60** **Number buttons (0-9)**
Input the number information, such as channel number and so on.
- 61** **-/--**
Switch the digit when watching TV programs.
- 62**  Return to previous channel.

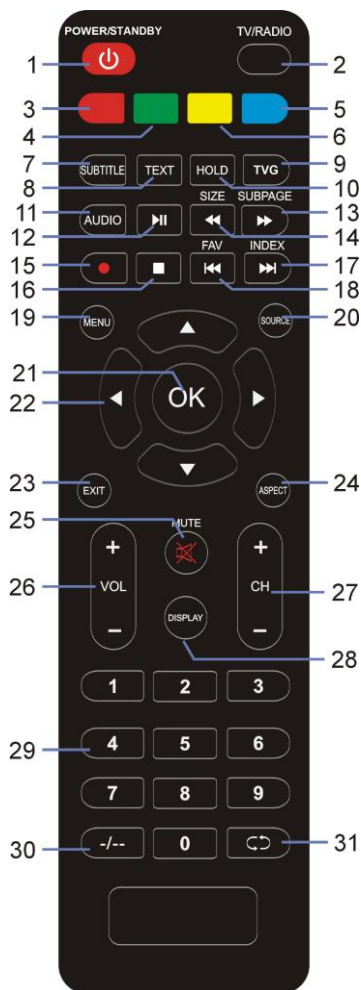

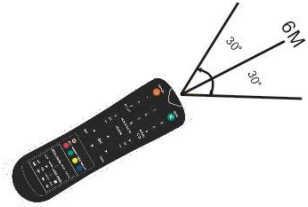

Notes:

The remote control shall be applied in effective reception scope of the television. Make the remote control point towards the infrared receiver of the television and ensure that there are no obstacles. Its normal operation distance will be shortened in direct sunlight or lamplight. Be careful to use the remote control. avoid falling off or being trampled or splashed with liquids.



Battery replacement

<p>1</p>  <p>Open the battery cover on the remote control.</p>	<p>2</p>  <p>Insert two AAAA size batteries making sure to match the positive and negative icons of battery and battery compartment.</p>
<p>3</p>  <p>Then close the battery cover.</p>	<p>Notes:</p> <ul style="list-style-type: none">- Please take out the batteries and place in a shady, cool and dry place if you will not use the remote control for long time.- Please tread damaged or leaking batteries with care. Please wash your hands with soap after contact with battery chemicals.- Do not randomly dispose of used batteries. Please refer to local authorities for recycling or waste treatment systems. <p>Note: The batteries are not included.</p>

BASE INSTALLATION

- **Mounting of the stand**

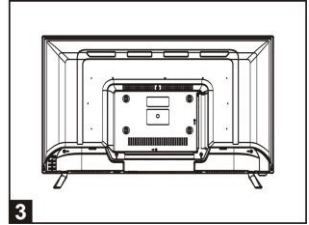
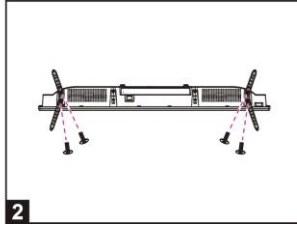
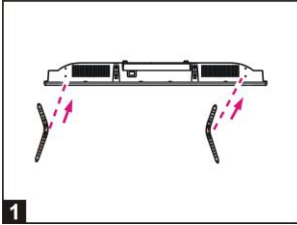

1. Align the screw holes on stand and TV bottom (Figure 1)
2. Fix the stand and the screen with 4pcs provided screws. (Figure 2)
3. The rendering after installed. (Figure 3)

- **Disassembly of the stand**

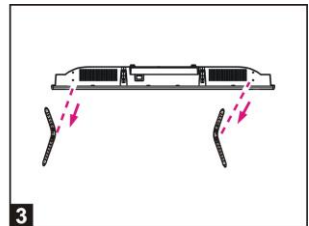
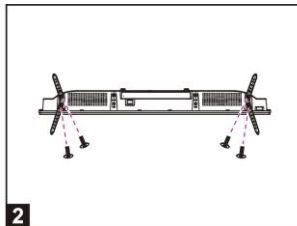
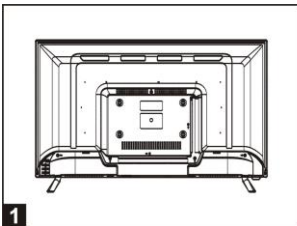

1. Place the machine flat on a desktop (Caution: put a foam cushion under the machine to avoid it from scratching.)
2. Loose the screws between the machine and stand (Figure 2).
3. Remove the 2 stands from the machine (Figure 3).

WALL MOUNTING INSTRUCTIONS

- Use standard M6*10mm screws (4 pieces, not included) to mount this TV. Using different screws as specified will damage the wall mounting support and will be outside the scope of product guarantee.
- Contact a professional technician for assistance when wall mounting your TV.
- Do not wall mount the TV while TV is turned on.
- Refer to the instruction of your wall mounting bracket.

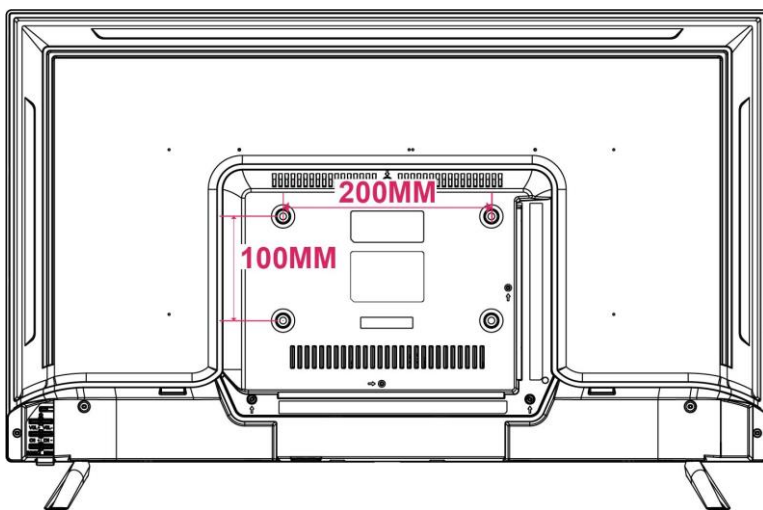

FIRST TIME INSTALLATION

- Connect to power source and turn on this TV, welcome page will display on the screen.
- Press LEFT/RIGHT/UP/DOWN navigation buttons on remote control to select an option.
- Press OK button on remote control to confirm selection.

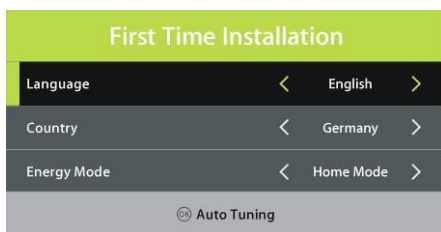

Language: select the on-screen menu language.

Country: select your country.

Energy Mode: select Home or Store mode.

Tuning Setup

- If above selections are finished, press OK button to call out Tuning Setup.
- Select preferred Tune Type and Digital Type using navigation buttons and press OK button to start auto tuning.

Note: Items following Digital Type are adjustable only when Digital Type is DVB-C / Satellite and these items vary for different digital type.

DTV MODE

- Press SOURCE button on the remote control to select DTV input source.

1. CHANNEL

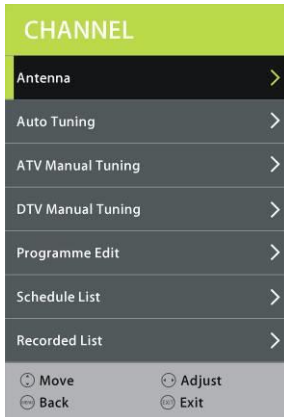

1.1 Antenna

- Press OK or RIGHT navigation button to enter it.
- Use navigation buttons to select DVB-T or DVB-C.

1.2 Auto Tuning

- Press the OK or RIGHT navigation button.
- Use the navigation buttons to set the Country, Tune Type and LCN.

Note: Scan type and following items are adjustable only when “Antenna” is DVB-C.

- Then press OK to start program tuning.



1.3 ATV Manual Tuning

- Press the OK or RIGHT navigation button.

Current CH: select current channel.

Color System: select available color system.

Sound System: select available sound system.

Fine Tune: fine tune the frequency.

AFC: turn on/off Automatic Frequency Control.

Search: search available programs.



1.4 DTV Manual Tuning

- Press the OK or RIGHT navigation button.
- Use the LEFT/RIGHT navigation button to select the channel. Then press the OK button to start searching.

Note: Menu and operations here will vary for DVB-T and DVB-C.



1.5 Programme Edit

- Press the OK or RIGHT navigation button.
- Press the UP/DOWN navigation button to highlight a desired channel.
- Press the RED button on the remote control to delete a highlighted channel.
- Press the YELLOW button on the remote control to enter MOVE mode. Then use the UP/DOWN navigation button to select a preferred position and press the YELLOW button again to move it.
- Press the BLUE button on the remote control to skip a highlighted channel.



1.6 Schedule List

- Press the UP or DOWN navigation button to select this item, and press the OK or RIGHT button to enter it. If any programs were scheduled through the Add menu (press the YELLOW button on the remote control). The below menu will appear.

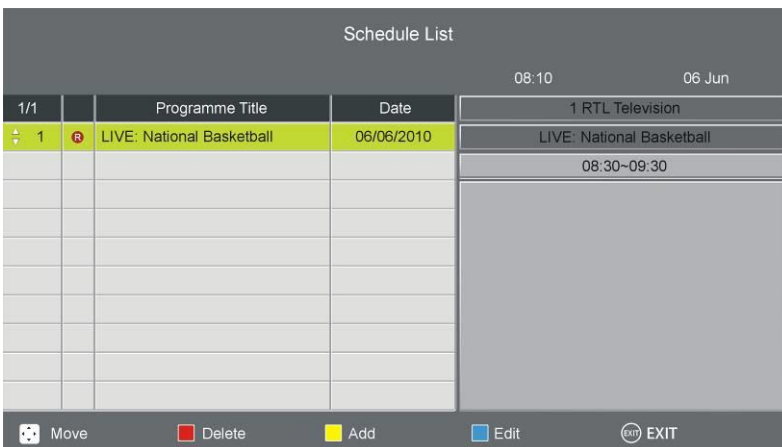

- Press the LEFT/RIGHT navigation button to switch between Schedule List and Recorded List.
- Press the RED button to delete the highlighted option.
- Press the YELLOW button to enter the Add menu page.
- Press the BLUE button to enter the Edit menu page.

1.7 Recorded List

Previously recorded programs should appear on this list.

- Use the navigation buttons to select a program.
- Press the OK button to play the highlighted program.
- Press the ■ button to stop playing.

1.8 Signal information (works under available TV signals)

This item is used to display signal details, for example: channel number and strength.

1.9 CI information (works under available TV signals)

When an available CAM (Conditional Access Module) card is connected to the CI slot, users can view related information or manage the CAM card.

2. PICTURE



2.1 Picture Mode

- Press the UP/DOWN/LEFT/RIGHT navigation buttons to select an option.

Picture Mode: available options: Standard, Mild, Personal, Dynamic.

Contrast / Brightness / Colour / Tint / Sharpness: adjustable value: 0-100.

NOTE: Contrast, Brightness, Colour and Sharpness are adjustable only when Picture Mode is “Personal”. Tint is adjustable only for NTSC system.

2.2 Colour Temp

This item is used to adjust the optimum color temperature for suitable viewing. Available options: Normal, Warm, Cold.

2.3 Noise Reduction

Available options: Off, Low, Medium, High

2.4 SCREEN (for PC/VGA mode only)

2.5 Dynamic CR

Turn on/off dynamic contrast ratio.

3. SOUND



3.1 Sound Mode

- Press the UP/DOWN/LEFT/RIGHT navigation buttons to select an option.

Sound Mode: available options: Standard, Music, Movie, Sports, Personal.

Treble / Bass: adjustable value: 0-100.

NOTE: Treble and Bass are adjustable only when Sound Mode is “Personal”.

3.2 Balance

This item is used to adjust the audio output between left and right speaker from -50 to 50.

3.3 Auto Volume

This item is used to set Auto Volume ON or OFF.

3.4 Surround Sound

This item is used to select desired mode of Surround sound.

3.5 SPDIF Mode

Available options: Auto, PCM, Off.

3.6 AD Switch

This item is used to set AD Switch ON or OFF. For Visually Impaired users, this function enables a user to know a certain scene or action through the narration, instead of seeing it.

NOTE: AD Switch function works only when you are viewing programs that contain related narration information.

4. TIME

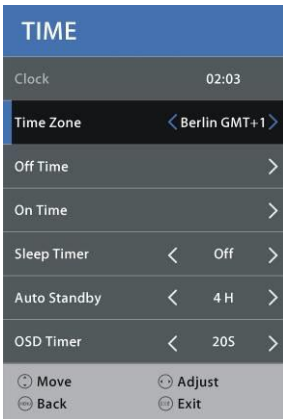

4.1 Clock

It displays the current system time when an available channel was saved.

4.2 Time Zone

This item is used to select a desired time zone.

4.3 Off Time

Off Time: available options: Off / Once / Every Day / Mon~Fri / Mon~Sat / Sat~Sun / Sun.

Hour / Minute: use navigation buttons to adjust the Hour / Minute when the Off Time is not “Off”.

4.4 On Time

On Time: available options: Off / Once / Every Day / Mon~Fri / Mon~Sat / Sat~Sun / Sun.

Hour / Minute / Source / Channel / Volume: use navigation buttons to adjust these items when the Off Time is not “Off”.

4.5 Sleep Timer

This item is used to set the automatic sleep time.

Available options: Off, 10min, 20min, 30min, 60min, 90min, 120min, 180min, 240min

4.6 Auto Standby

This item is used to select a desired Auto Sleep (standby) duration when no operations are done through the remote control.

Available options: Off, 3/4/5 hours.

4.7 OSD Timer

This item is used to select a desired OSD menu duration.

Available options: Off, 5/10/15/20/25/30/35 seconds.

5. LOCK

- Press RIGHT navigation button and input the factory default password “0000” using number buttons on remote control.

- Press UP/DOWN navigation button to select preferred item.

NOTE: If you forget the password, please use the universal password “8899”.

5.1 System Lock

This item is used to turn on/off Lock System.

5.2 Set Password

- Input the old password using number buttons on remote control and then input your private password twice to finish it.

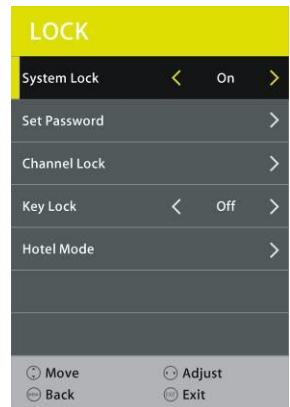

5.3 Channel Lock

- Press OK or RIGHT navigation button to enter it.
- Press UP/DOWN navigation button to select the channel which you want to lock.
- Press GREEN button repeatedly to lock/unlock the highlighted channel.

5.4 Key Lock

This item is used to lock/unlock TV buttons.
Available options: On, Off.

5.5 Hotel Mode

- Press RIGHT navigation button to enter it.
- Press UP/DOWN navigation button to move the cursor.
- Press LEFT/RIGHT navigation button to select an option.

Hotel Mode: turn on/off Hotel Mode.

Source Lock: turn on/off the lock of available sources.

Default Source: set the default source.

Default Prog: set the default digital program.

Default Volume: set the default volume level.

Max Volume: set the maximum volume level.

Export DataBase: export database to USB device.

Import DataBas: import database from USB device.

Clear Lock: Clear above settings.

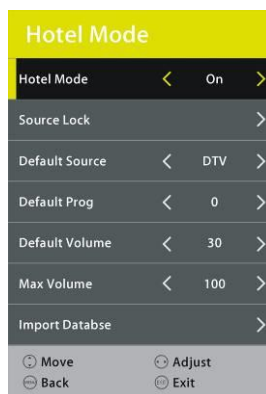

6. SETUP



6.1 Language

This item is used to select the default on-screen display language.

6.2 TT Language

This item is used to select the default teletext language.

6.3 Audio Language

- Press the RIGHT navigation button.
- Then you can select the desired primary audio language and secondary audio language.

6.4 Subtitle Language

- Press the RIGHT navigation button.
- Then you can select the preferred primary subtitle language and secondary subtitle language.

6.5 Hearing Impaired

This item is used to turn on/off the Hearing Impaired function. For Hearing Impaired users, this function provides captions to supplement the audio.

NOTE: Hearing Impaired function works only when you are viewing programs that contain related caption information.

6.6 Aspect Ratio

This item is used to adjust the video size.

Available options: Auto, 4:3, 16:9, Zoom1, Zoom2.

NOTE: The available video size may be different for different input sources.

6.7 PVR File System

- Press the RIGHT navigation button.
- Press the UP/DOWN navigation button to select a desired option, and then press the LEFT/RIGHT navigation button to adjust the selected option.
- Press the OK button to enter the submenu or confirm the setting.



In this part, you can select a desired disk, check the PVR File System, format your USB memory device and set a desired Free Record Limit time.

6.8 Blue Screen

This item is used to turn on/off Blue Screen. The screen background will turn blue at very weak or no signal condition if Blue Screen is ON.

6.9 First Time Installation

This item is used to recall the First Time installation menu.

6.10 Energy Mode

This item is used to select Home or Store mode.

6.11 Reset

This item is used to recall factory default settings.

6.12 Software Update (USB)

This item is used to update software through the USB memory device.

6.13 HDMI CEC

- Press the RIGHT navigation button.

To use the HDMI CEC function:

- Make sure the HDMI device (Amplifier, etc.) is connected correctly.
- Press the SOURCE button on the unit or remote control to select the HDMI input source.

HDMI CEC: turn on/off HDMI CEC.

HDMI ARC: turn on/off ARC function.

Auto Power: turn on/off Auto Power function.

Device Menu: display the setup menu of other device connected.



ATV AND OTHER MODES

- Press SOURCE button on the remote control to select desired input source.
- For other menus, please refer to the operations of DTV mode.

7. Recording

With this product, you can easily record your favorite DVB-T programs on your USB stick. This unit has 2 recording modes: immediate recording and scheduled recording (for use in case of absence).

Recording a program by using a USB

This unit allows you to record your favorite DVB-T programs in a simple and friendly way. You just need a USB key and insert it into the unit. The recording will be made on the key and you can view the recordings later from this unit or any other compatible multimedia devices.

Notes: Do not remove your USB stick while playback is in progress, otherwise the content of your USB drive could be damaged. Press the STOP button to stop playback and then remove your USB stick.

Preparation for the first recording

When using a USB stick with this unit for the first time, you should first format it using this unit. Formatting your USB stick directly on the receiver improves compatibility of the device with the unit. More particularly, FAT file system will be converted into FAT 32. This helps improve recording quality and fluidity. Caution: formatting will delete all the files on the USB device! You should create a backup of all the files you want to keep beforehand.

How to access "Format Disk"?

Press the "MENU" button on the remote control to enter the OSD menu, then press navigation button to select the "Setup >> PVR File System >> Format". Then press OK button on the remote control to format your USB stick.

Immediate recording

Insert a compatible USB device which has been previously formatted. Wait for about 5 seconds until the device is recognized. Simply press the REC button on the remote control in order to start immediate recording. Please note this function allows recording of DVB-T channels only, other sources such as analog TV will not be recorded.

Timer (Scheduled recording)

Simply press TIMER button on the remote control to enter.

View recorded programs

You can simply press **REC.LIST** button on the remote control to view the recorded programs.

Notes on recording and USB functions

- If you want to record a film or a long program, use a memory stick of larger capacity (eg. 16GB). If you want to save several films, opt for external hard drives of large capacity.
- The loading time of the USB device is too long: When you insert a USB support, the loading time can sometimes be a minute or more. This depends on the size of your support, the number of files on it and, above all, the complexity of its directories. You can reduce loading time by avoiding the use of multiple sub-directories in your USB disk. Avoid such multiple-subdirectories like “Directory/Subdirectory/Sub-subdirectory/....” and store files in a single simple directory.

- **USB Device Recognition Problems**

- 4) After connecting your USB device to the unit, you may need to turn the device on before it can be detected by the receiver.
- 5) This unit does not support direct USB connection with computer. It is necessary for you to transfer your data/files on a USB stick or MP3 player. If you are using an external hard drive to be connected via USB, you must connect the hard drive simultaneously with a power source and with the unit.
- 6) If you are using a portable video player with hard drive, you must make sure that the internal battery is fully charged. Verify that the file system of your USB device is properly formatted in FAT 32. USB media formatted in NTFS is not compatible with this unit. The USB device used may not be fully compatible with USB 2.0. In this case, try a different USB stick in order to identify the problem.

- **Recording Quality**

If your recording is shaky or choppy – The data stream to be recorded is very important. Certain USB sticks, even some new USB 2.0 ones, do not allow sufficient data transfer rate. If this happens, try with a newer USB device or with an external hard drive. With external hard drives, data transfer rate is sufficiently high and this problem should be solved.

Time Shift Function

This TV presents a function called “Time Shift” which allows recording of TV program onto a digital storage medium (e.g. USB stick or external hard disc, not supplied). You may then watch the program at a later time that is more convenient to you. Want to put the television on pause? It is now possible with the “Time Shift” function, which records the TV program during your phone call or your coffee break. With “Time Shift”, you will not miss anything anymore! Notes: This function is only available in DVB-T mode.

How to use the service Timeshift

1. Insert a USB key into USB port before you activate Timeshift function.
2. Press the button **Timeshift** once to start recording. The broadcasting TV program is stop and the image is frozen on screen. During this time, the TV program is being recorded and you can take a break.
3. Press the **■** button to exit recording.

Note on use of the Timeshift function:

1. Please make sure the Timeshift mode is set ON in record setting menu.
2. The Time Shift function requires a high data transfer rate between the USB device and the unit. Indeed, a recording and a (deferred) playback simultaneously take place on the USB device. Certain USB sticks, even some new USB 2.0 devices, may lead to shaky image or choppy sound. If you encounter this problem, it is necessary to change the USB device. External hard drives, self-powered by mains, provide the highest transfer rates and allow you to use the Time Shift function optimally. In case of recording quality problems or playback problems such as choppy or blocked image, you may also try to format your USB device.

8. Media Player

Before operating **MEDIA** menu, plug in USB device. Press the SOURCE button on remote control to open SOURCE list. Then press UP navigation button to select USB (or Media) and press OK button to enter it.

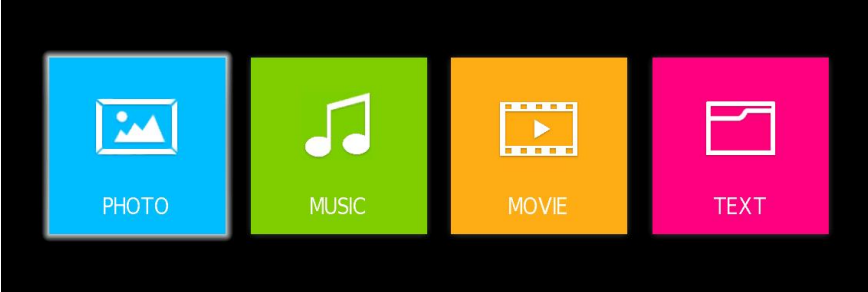

Press ◀/▶ ▲/▼ button to highlight your preferred submenu: **Photo**, **Music**, **Movie** and **Text**, press **OK** button to confirm.

Remote operations when playing multimedia files:

- Press ▶|| button on remote control to start or pause the playback.
- Press ■ button on remote control to stop playing.
- Press ◀◀ button on remote control to move fast backward.
- Press ▶▶ button on remote control to move fast forward.
- Press ◀◀ button on remote control to play previous file.
- Press ▶▶ button on remote control to play next file.

TROUBLESHOOTING

No image and voice



Possible causes:

- Power cord, antenna or input devices are not connected;
- The TV set is not powered on.

Solutions:

- Check Power cord, antenna and input devices;
- Press Power key on the remote control;
- Press Power key on the set to power it off for 5 seconds and then re-power it on.

No voice



Possible causes:

- The volume is too low; Muted or cancelled;
- Incorrect sound system.

Solutions:

- Press Volume key to turn up the volume;
- Press Mute key to cancel Mute mode.
- Well connect connection to the background sound;
- Change the sound system in the menu.

Snows and noises



Possible causes:

- The cable is damaged or gets loose;
- Incorrect channel preset;
- Improper antenna positioning.

Solutions:

- Check whether the connection of the antenna cable, DVD and the cables is correct;
- Reset channels or fine tune the channel;
- Adjust the direction of the antenna.

Achromatic colour

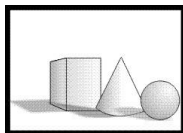

Possible causes:

- Incorrect Colour system settings; Low chroma level setting;
- Improper antenna positioning.

Solutions:

- Change the colour system into the local system in the menu;
- Increase chroma level;
- Adjust the direction of the antenna.

Remote control has no response



Possible causes:

- Battery runs up;
- Incorrect battery loading;

Solutions:

- Check the battery electricity or replace the battery;
- Check if the poles of the battery are correct.

Note: To properly watch CANAL+ using this product, carry out DVB-T channel search when CANAL+ is unscrambled, from 12:30 p.m. to 1:30 p.m. and from 7:00 p.m. to 8:30 p.m.

Important Notice

The display of this television is made up of a large number of colour. Although it has at least 99.999% of effective pixels, some black dots or bright spots (red, green or blue) may appear constantly on the screen. This is a characteristic of the screen (according to industrial standards), and is not a defect. Sometimes, the screen may include an unlit pixel, which will be seen as a blue, red, green or black dot. This does not affect the functioning of the product and should be considered normal.

CLEANING INSTRUCTION



- Before cleaning this product, press STANDBY button to turn it to the standby mode and wait for a few minutes to disconnect the power plug.
- Wipe this product with a dry, soft cloth. Do not spray water directly onto the TV, but apply a small amount of water on the corner of the cloth and wipe as gently as possible. Never use cleaning fluids, wax, or chemicals.
- Never use alcohol, benzene, thinner, cleaning fluid or other chemicals. And do not use compressed air to remove dust.
- If the surface is extremely dirty, wipe it with a cloth which has been dipped in a weak soap-water solution and wrung out thoroughly, and then wipe again with a dry cloth.
- Before you plug in the TV back, let the screen dry completely.

Note on Defective Pixels

Your product has been manufactured with great care. Nevertheless, it is possible that some pixels remain constantly on or unlit. Please refer to the table below about the tolerance level for defective pixels on this product.

Screen Size	Resolution	No. of Bright or Dark Sub-Pixels (Color Pixels)	No. of Bright or Dark Pixels (White or Black)	Continuous Line
32	1366x768	5	2	0

Product sheet relating to energy

Information for Electronic Displays for Commission Regulation 2019/2013/EU

	Value	Unit
Model identification	CELED32HD22B2	
Manufacturer's name or trade mark	Continental Edison	
Energy efficiency class for standard Dynamic Range (SDR)	F	A-G
On mode power demand for Standard Dynamic Range (SDR)	31kWh/1000h	W
Energy efficiency class (HDR)	N/A	A-G
On mode power demand in High Dynamic Range (HDR) mode	N/A	W
Off mode, power demand	0W	W

Standby mode power demand	Max. 0.5W	W
Networked standby mode power demand	N/A	W
Electronic display category	television	television/monitor/signage/other
Size ratio	16:9	Integer
Screen resolution (pixels)	1366x768	Pixels
Screen diagonal	81.3cm	cm
Screen diagonal	32"	Inches
Visible screen area	2801.92 cm ²	cm ²
Panel technology used	LED	E.g. LCD/LED LCD/QLED LCD/OLED/MicroLED/QDLED/SED/FED/EPD, etc.
Automatic Brightness Control (ABC) available	No	Yes/No
Voice recognition sensor available	No	Yes/No
Room presence sensor available	No	Yes/No
Image refresh frequency rate	60Hz	Hz
Power supply type:	Internal	Internal/External/Standardised external

Note:

1. Energy efficiency class: A (most efficient) to G (least efficient)
2. Annual energy consumption in kWh per 1000 hr, based on the power consumption of the television operating 1000 hours. The actual energy consumption will depend on how the television is used.

The above value has been measured in accordance with standards under specified operating conditions. Result may vary according to operation time, contrast, brightness, operating mode....etc.

Product Information sheet according to EU Regulation No. 2019/2013 Energy labelling for Electronic Display & Television can be found below URL or QR code indicated on Energy label URL: <https://eprel.ec.europa.eu/qr/1002554>

ENERGY

Continental Edison CELED32HD22B2

A
B
C
D
E
F
G

31 kWh/1000h

1366 px
768 px
81.3cm
32"

2019/2013



Technical data sheet

Sheet of household television according to EU directive 1062/2010

Trade Mark	CONTINENTAL EDISON
Reference	CELED32HD22B2
Model	DVB-PM1320212HCA
Viewing angle	Typical: 176(H) \ 176(V)
Resolution	1366*768
Display Colour	16.7M
Contrast	2000:1 (typical)
Ratio	16:9
Lift time	30,000 hours
Tuner	DVB-T/C/T2
TV power supply	AC 100-240V, 50/60Hz
Consumption	Max.60W
Dimensions	732(W)×191(D)×481(H)
Weight	3.54kg
Socle	2pcs, removable
Operating temperature	0°C et 35°C
Remote control power supply	AAA*2pcs
USB port power supply	5V,500mA
Hotel mode	yes
Loud speaker	2*8W
Input	RF, HDMI*2, mini CVBS/YPbPr, VGA, PC audio, CI, USB*2
Output	Earphone out, Coaxial out
Wireless connectivity	N/A
USB function	*.dat, *.vob, *.ts, *.mpg, *.avi, *.mkv, and *.mp4 for video, *.jpg for photo, *.mp3 for music
Reading formats	Vidéo : . mp4

Multimedia via USB	Musique : .mp3
	Photos : .jpg
	Texte : .txt
Processor:	N/A
RAM:	N/A
Operating system (for smart TV only):	N/A
Internal memory	N/A

DISPOSAL OF THE DEVICE



- This logo set on the product means that the recycling of this apparatus comes within the framework of the directive 2012/19/EU of July 4, 2012 concerning the waste on electrical and electronic equipment (WEEE).

- The presence of dangerous substances in the electrical and electronic equipments can have potential consequences on the environment and human health in the cycle of reprocessing this product.

- Therefore, at the end of its lifetime, this product shall not be disposed with other non-recycled waste.

- As the end user, your role is of prime importance in the cycles of re-using, recycling, and other forms of valorization of this electrical and electronic equipment. Local authorities and resellers have set special procedures for the purpose of collecting and recycling this product.

- You have the obligation to use the selective waste collection systems put in place by your local authorities.

WARRANTY

WARRANTY EXCLUSIONS:

The warranty does not cover the worn-out parts of the product, or the problems or damages resulting from:

- (1) Surface deterioration due to normal wear and tear of the product;
- (2) Defects or deterioration due to contact with food or liquids and corrosion caused by rust or the presence of insects;
- (3) Any incident relating to abuse, misuse, alteration, or unauthorized disassembly or repair;
- (4) Improper maintenance, improper use of the product, or incorrect voltage connection;
- (5) Any use of accessories that are not supplied or approved by the manufacturer.



The warranty will be void if the nameplate and/or serial number of the product is removed.

SIMPLIFIED EU DECLARATION OF CONFORMITY

Continental Edison, declares that the radio equipment type CELED32HD22B2 is in compliance with Directive 2014/53 / EU.

The full text of the EU declaration of conformity is available at the following internet address:

<https://notice.continentaledison.fr/>

Continental Edison – 120-126, Quai de Bacalan –
CS 11584 - 33067 Bordeaux CEDEX
Imported by SCHNEIDER CONSUMER GROUP
12, rue Jules Ferry, 93110 Rosny-sous-Bois, FRANCE



Continental Edison

www.continentaledison.fr

